

RADIO MOBILE PoC 3G & 4G



TM-7Plus

GUIDE DE L'UTILISATEUR

Veuillez lire attentivement ce manuel d'instructions avant d'utiliser ce matériel.

www.inricosolutions.com – www.passion-radio.fr

Avis de non-responsabilité

Ce guide n'est fourni qu'à titre de référence. Les informations contenues dans ce document ont été soigneusement examinées et sont considérées comme entièrement fiables. Toutefois, aucune responsabilité n'est assumée en cas d'inexactitude. En outre, Inrico se réserve le droit d'apporter des modifications à tout produit figurant dans le présent document afin d'en améliorer la lisibilité, la fonction ou la conception. Inrico n'assume aucune responsabilité découlant des applications ou de l'utilisation d'un produit ou d'un circuit décrit dans le présent document ; il ne couvre pas non plus de licence en vertu de ses droits de brevet, ni des droits des autres.

Table des matières

Déballage et vérification de l'appareil	3
Précautions de manipulation	4
Tension de fonctionnement	4
Zone inflammable et explosive	4
Interdictions d'exploitation	4
Accessoires requis	4
Maintenance	4
Aperçu du produit	5
Installation des accessoires	6
Fonctions de base	7
Mise sous tension et hors tension de l'appareil	7
Déverrouiller l'écran	7
Message	7
Barre d'invite	7
Réglage	8
Paramètres de personnalisation	8
Réinitialisation d'usine	8
Indicateurs d'état	8
Interface de fonctionnement	9
Saisir le compte et le mot de passe	9
Communication	9
Réglage du volume	10
Opération d'urgence	10
Boutons programmables	10
Sortie	10
Connexion au réseau	11
Connexion WIFI	11
Connexion au réseau cellulaire	11
Cessez d'exécuter les APP non systématiques	12
Dépannage de base	13
Spécifications techniques	14
SUPPORT TECHNIQUE	14
Déclaration de conformité (DOC)	14

Contenu

Déballage et vérification de l'appareil

Veillez déballer et sortir l'appareil et tous les accessoires avec soin, et assurez-vous que toutes les listes ont été obtenues avant de jeter la boîte en carton. Si des articles sont perdus ou endommagés pendant le transport, veuillez contacter nos distributeurs.

Nom	Quantité
Radio mobile	1
Cordon d'alimentation	1
Stylo à écran tactile	1
Antenne principale	1
Antenne GPS	1
Support fixe	1
Console	2
Manuel de l'utilisateur	1
Paquet de vis de fixation	1
Vis de verrouillage du support	1
Tournevis	1

Précautions de manipulation

Veillez lire attentivement le contenu suivant. Il est très important pour les utilisateurs de l'appareil d'acquérir des connaissances générales et de connaître les risques.

Tension de fonctionnement

Veillez l'utiliser dans la plage de tension spécifiée (12V-24V).

Zone inflammable et explosive

Ne faites pas fonctionner le produit dans un endroit contenant des carburants, des produits chimiques, des atmosphères explosives et d'autres matériaux inflammables ou explosifs.

Interdictions d'exploitation

- N'utilisez pas l'appareil dans des zones dangereuses telles que le gaz, la poussière, la vapeur, etc.
- Veillez éteindre l'appareil lorsque vous faites le plein ou que vous vous garez à la station-service.
- Évitez de l'exposer au soleil de façon prolongée ou de le placer près d'un appareil de chauffage.
- Évitez toute exposition excessive à la poussière, à l'humidité et aux éclaboussures, ou laissez-le sur une surface instable.
- Ne placez pas l'appareil à proximité de sources de chaleur ou de sources de feu telles que des chauffages électriques, des fours à micro-ondes, des fours, des chauffe-eaux, des cuisinières, des bougies ou d'autres endroits susceptibles de générer des températures élevées.
- N'utilisez pas l'appareil pendant les orages, ce qui pourrait entraîner une défaillance de l'équipement ou un choc électrique.
- N'installez pas la radio dans un endroit où la peau humaine peut toucher la base. La température élevée peut brûler les peaux.
- Lorsque le produit fonctionne, ne touchez pas sa coque métallique chaude pour éviter les brûlures.
- Ne réglez pas le produit pendant la conduite et faites attention aux conditions de la route. Sortez de la route et garez-vous correctement si nécessaire.
- Réparation par des techniciens professionnels, ne pas démonter soi-même.

Accessoires requis

- N'utilisez pas d'accessoires non approuvés, endommagés ou une source d'alimentation incompatible, ce qui pourrait provoquer un incendie, une explosion ou d'autres dangers.
- Veillez utiliser uniquement des accessoires approuvés. L'utilisation d'autres accessoires non approuvés et les dommages accidentels qui en résulteraient constitueraient une violation de la clause de garantie.

Maintenance

- Avant de nettoyer et d'entretenir l'appareil : veuillez arrêter de fonctionner, éteindre et déconnecter toutes les connexions avec d'autres appareils.
- Lorsque vous n'utilisez pas la radio mobile, veuillez couvrir le connecteur des accessoires.
- Pour nettoyer la poussière, veuillez utiliser une brosse douce et un détergent neutre (pas de produits chimiques corrosifs forts) pour l'essuyer.
- Veillez garder l'équipement et les accessoires au sec.
- Veillez ne pas utiliser le four à micro-ondes, le sèche-cheveux ou tout autre appareil chauffant pour les sécher.

Aperçu du produit

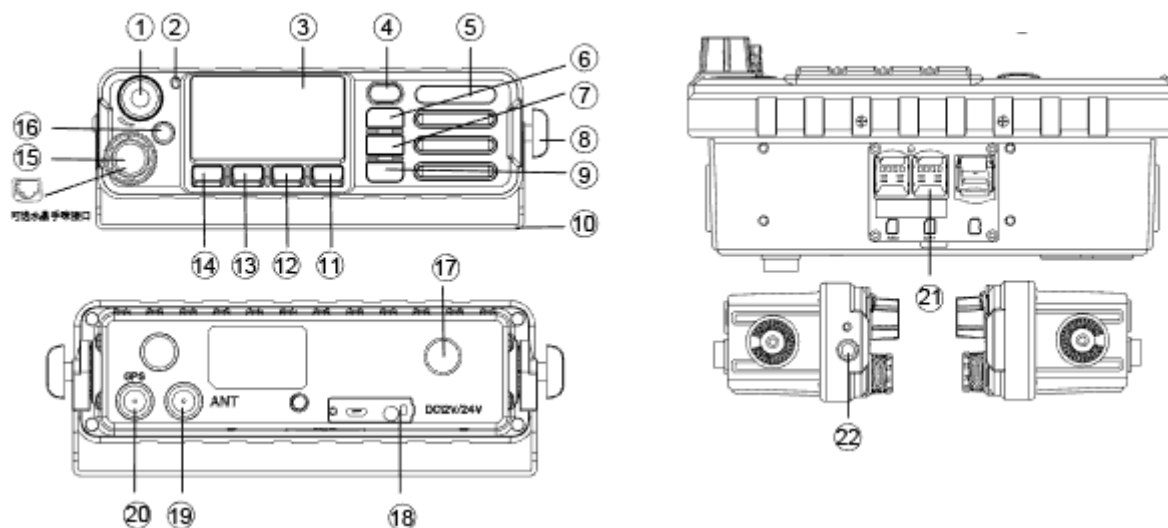

1	Bouton de volume	Tournez le bouton de contrôle du volume dans le sens des aiguilles d'une montre ou dans le sens inverse, appuyez pour confirmer.
2	Indicateur LED	
3	Affichage LCD	
4	SOS	
5	LOGO	
6	Bouton de défilement vers le haut	Déplacer le curseur vers le haut
7	Bouton de défilement vers le bas	Déplacer le curseur vers le bas
8	Écrou fixe de support	
9	Bouton de retour	Retour au menu ou à l'interface précédente
10	Console	
11	Bouton programmable P4	Définir des touches de raccourci ou personnaliser
12	Bouton programmable P3	Définir des touches de raccourci ou personnaliser
13	Bouton programmable P2	Raccourci clavier : Définir des touches de raccourci ou personnaliser Appui long : Changer de réseau de carte SIM
14	P1 Bouton programmable	Raccourci clavier : Définir des touches de raccourci ou personnaliser Appui long : Changer de carte SIM
15	Palm-MIC	Le connecteur de cristal est optionnel
16	Bouton marche/arrêt	Appui court : écran lumineux/écran de repos Appui long : redémarrage
17	Connecteur d'alimentation DC	
18	Écouteur/connecteur USB	
19	Connecteur de l'antenne principale externe	Utilisé pour l'antenne externe
20	Connecteur pour l'antenne GPS	
21	Fente pour carte SIM	
22	Bouton d'alimentation	Appuyez pour allumer/éteindre

Installation des accessoires

Insérer la carte SIM

Insérez la carte SIM dans la fente prévue à cet effet, fermez le couvercle et serrez les vis.

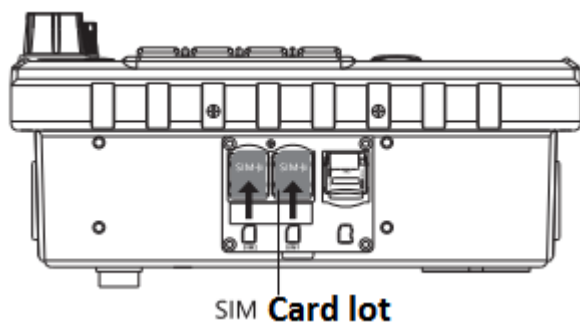

Fixation du support

- Tournez dans le sens des aiguilles d'une montre et serrez-le.
- Tournez dans le sens inverse des aiguilles d'une montre pour le retirer.

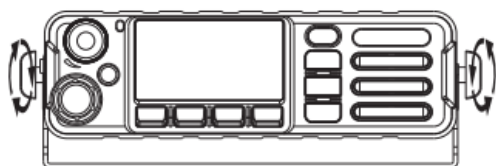
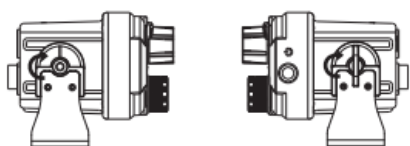

Branchez l'alimentation en courant continu

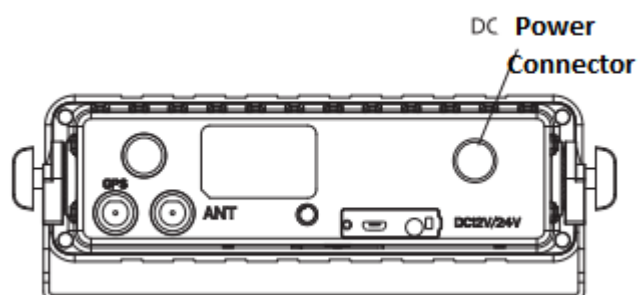

Fixation des antennes

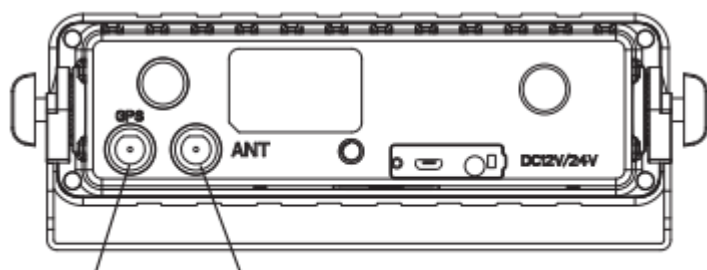

GPS Antenna Connector Main Antenna Connector

Fixation du microphone de poche

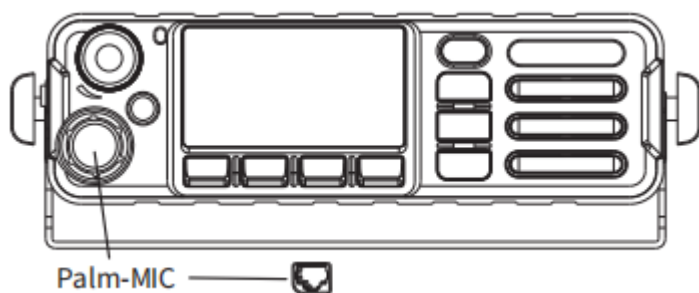

Fonctions de base

Mise sous tension et hors tension de l'appareil

Assurez-vous que le connecteur d'alimentation est correctement branché.

Mise sous tension : Appuyez sur le bouton d'alimentation et maintenez-le enfoncé jusqu'à ce que l'écran s'allume.

Bouton de mise en marche/arrêt automatique : appuyez sur ce bouton pour allumer ou éteindre l'appareil.

Déverrouiller l'écran

Appuyez brièvement sur le bouton Raccrocher pour verrouiller l'écran, et cliquez à nouveau pour vous réveiller. Faites attention à ne pas appuyer sur l'antenne.

Message

Cliquez sur "Message", les messages reçus s'affichent, et vous pouvez les modifier, les envoyer et les supprimer.

Barre d'invite

Appuyez sur le haut de l'écran, sélectionnez le menu déroulant et faites-le glisser vers le bas pour l'ouvrir.

La barre d'invite affiche les applications en cours. Cliquez sur la barre de liste d'exécution et passez rapidement à l'application correspondante.

Note amicale : Pas de réseau en mode vol. En outre, la barre d'invite affiche toujours les notifications en cours (comme les messages texte non lus, etc.) et les applications en cours. Cliquez sur l'icône  pour afficher la liste. Cliquez rapidement pour activer la fonction correspondante.

Réglage

Définir et visualiser les fonctions et l'état du système.

Paramètres de personnalisation

Appuyez longuement sur n'importe quel espace vide de l'écran principal pour accéder à l'interface des paramètres personnalisés. Vous pouvez définir le papier peint, ajouter des widgets et le système.

Suppression des icônes : Appuyez longuement sur le menu de l'écran ou sur l'icône du widget, déplacez ou supprimez les icônes correspondantes.

Réinitialisation d'usine

Sélectionnez "Sauvegarde et réinitialisation" dans le menu des paramètres, puis restaurez les paramètres d'usine.

Avertissement : Restaurer le téléphone à son état initial d'usine, ce qui signifie effacer le système, les données et les paramètres des applications, ainsi que les applications téléchargées.

Indicateurs d'état

Les indicateurs peuvent être personnalisés en fonction de l'APP. Voici l'état par défaut des indicateurs de l'APP Inrico.

Indicateur LED	Statut de travail	Remarque
Rouge solide	L'appareil est en train de transmettre.	Flash 3S/temps
	SOS commence	
Vert solide	L'appareil appelle.	

Interface de fonctionnement

Saisir le compte et le mot de passe

L'utilisateur configure l'adresse IP en fonction du serveur de la plate-forme, puis se connecte.



Communication

- ② Sélectionnez le contact ou le groupe, appuyez sur le bouton PPT du micro palmaire pour parler.
Red light means sending



- ② Libérer le PTT pour terminer l'appel.



- ③ Recevoir le message

Green light means receiving



Réglage du volume

Le volume de la radio peut être réglé par le bouton de volume ou la barre de volume coulissante.



Opération d'urgence

Appuyez sur le bouton SOS pendant 2 secondes pour déclencher l'alarme automatiquement (défini via APP).



Boutons programmables

Le bouton P1/ P2/ P3/ P4 peut être défini comme contact rapide ou groupe par les utilisateurs.



Sortie

Appuyez sur le bouton de retour pour sortir et revenir à l'interface principale.



Connexion au réseau

Connexion WIFI

Allumez l'appareil, cliquez sur "Paramètres" → WIFI. Sélectionnez le réseau sans fil et saisissez le mot de passe pour vous connecter.

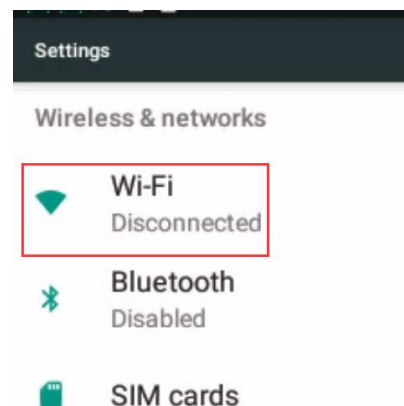
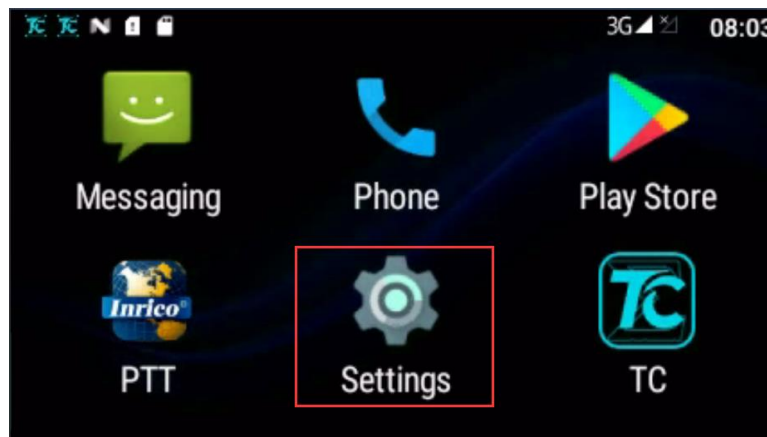

Connexion au réseau cellulaire

Ouvrez "Paramètres", appuyez sur "Cartes SIM", sélectionnez celle que vous devez connecter.

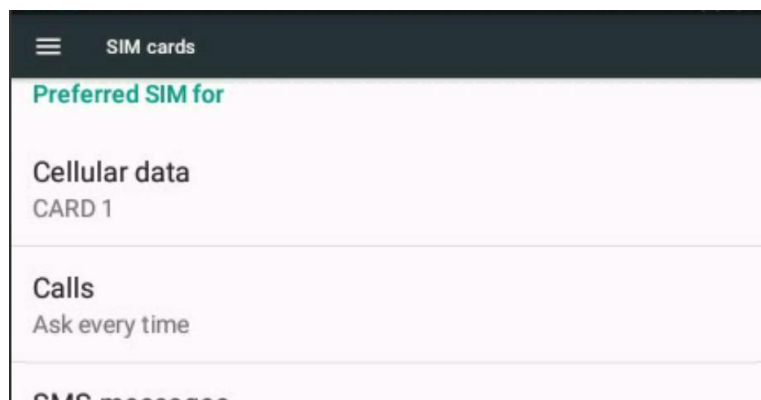
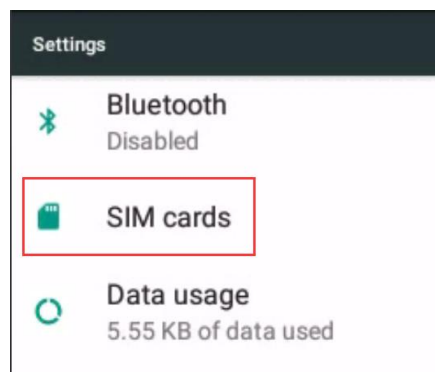
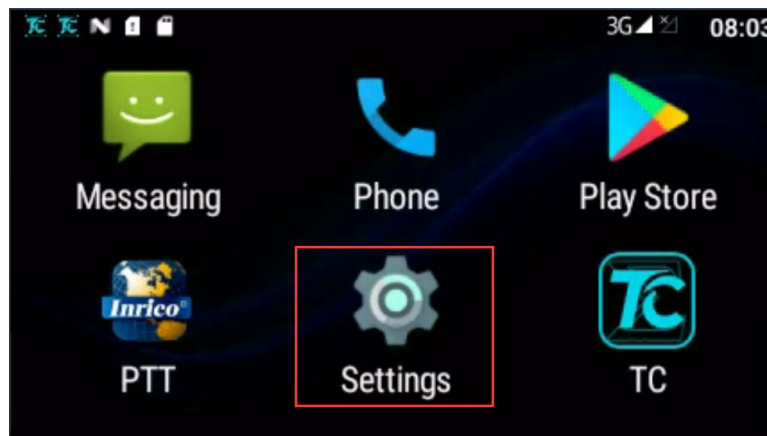

Cessez d'exécuter les APP non systématiques

Sélectionnez "Paramètres" → Apps → Confirmez l'APP souhaité → FORCE STOP

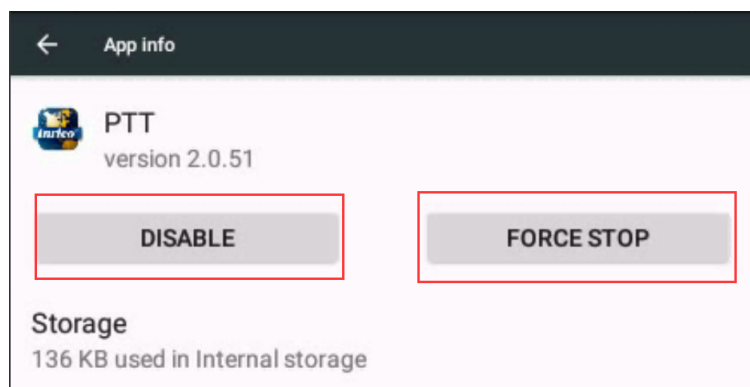
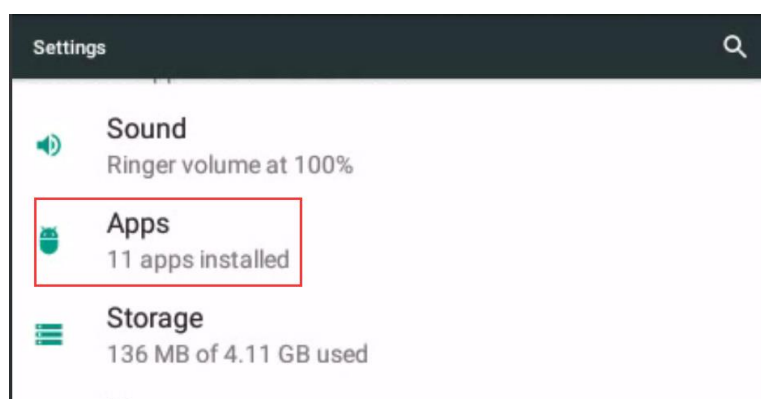
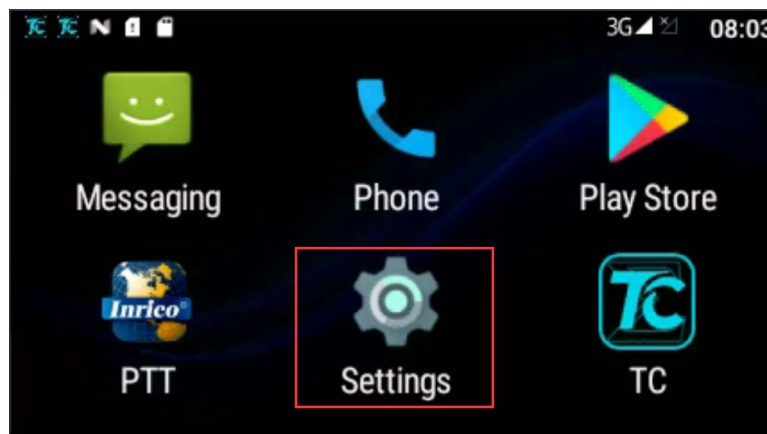

Dépannage de base

Si votre appareil présente les problèmes suivants pendant son fonctionnement, veuillez vérifier les instructions ci-dessous. Si les problèmes ne peuvent être résolus, veuillez contacter le service local autorisé.

Problèmes	Solutions
Crash du terminal	Trop d'APPS sur le traitement. - Force certains programmes à quitter ou à redémarrer le terminal.
Les boutons ne fonctionnent pas	Les boutons peuvent ne pas fonctionner temporairement, redémarrez le terminal.
	Les boutons sont cassés, contactez le revendeur ou notre société.
Écran blanc Erreur	L'écran d'affichage peut ne pas fonctionner temporairement, redémarrez l'appareil.
	L'écran d'affichage est endommagé, contactez le revendeur ou notre société.
Écho ou bruit pendant la connexion	Le signal peut être faible, assurez-vous que le terminal se trouve dans la zone de couverture du réseau. - Redémarrez l'appareil et il recherchera automatiquement un meilleur réseau disponible.
	L'enceinte peut être couverte, nettoyez la surface de l'enceinte.
Impossible à localiser	Le signal est faible et l'appareil ne peut pas le recevoir. - Déplacez-vous vers une zone ouverte et plate et réessayez.
Impossible de détecter la carte SIM	La carte SIM est peut-être mal installée. - Retirez et réinsérez la carte SIM.
	La carte SIM peut ne pas fonctionner en raison de la saleté ou de dommages. - Nettoyez le contact électrique ou remplacez-le.
Mauvaise réception	Une mauvaise couverture localisée due à un sous-sol, à des bâtiments bloquants ou à des interférences destructives, et la distance géographique des obstacles entre votre appareil et la tour cellulaire la plus proche. - S'il vous plaît, déménagez dans un endroit où le signal est meilleur.
	Le réseau localisé est occupé pendant les heures de pointe. - Veuillez attendre un certain temps avant d'essayer à nouveau ou essayez d'éviter de l'utiliser aux heures de pointe.
Impossible de charger	La fiche de l'adaptateur d'alimentation est peut-être endommagée ou le contact est mauvais. - Retirez et rebranchez l'adaptateur.
	Les connecteurs du câble de chargement peuvent être endommagés ou présenter un mauvais contact. - Retirez et réinsérez le câble.
Moins de durée	La durée dépend principalement des paramètres du fournisseur de services réseau.
Temps de veille plus court	La durée de vie de la batterie se réduit dans un environnement à température élevée. - Remplacez une nouvelle batterie qualifiée.
	La consommation d'énergie a augmenté dans les zones où le signal est faible. - Veuillez éteindre temporairement l'appareil.
Impossible de se connecter au réseau	La carte SIM ne peut pas fonctionner correctement ou ne peut pas être utilisée. - Assurez-vous que la carte SIM présente un solde et non des arriérés.
	Le réseau mobile n'est pas disponible. - Sélectionnez le réseau de la carte SIM, et contactez l'opérateur pour activer le réseau cellulaire.
	Dans les zones où le signal est faible, le service hors réseau ou la carte SIM n'est pas efficace. - Retirez les cartes SIM et réinsérez-les correctement, ou changez-en une autre. Déplacez-vous vers un endroit où le signal du réseau est meilleur ou allez à la fenêtre si vous êtes dans le bâtiment.

Spécifications techniques

OS	Android 7.0
	GSM : B2/B3/B5/B8
	WCDMA : B1/B2/B5/B8
Fréquence Version EU	TDD-LTE : B38/B40/B41
	FDD-LTE : B1/B3/B5/B7/B8/B20
Connexion	WIFI IEEE 802.11/b/g/n (2.4G et 5G) BT 4.0 + BR/EDR + BLE /BT5.0/ GPS
CPU	MTK6737, 1.2GHz
Mémoire	1GB(RAM, DDR3)+ 8GB(ROM)
Tension de fonctionnement	12-24V
Afficher	2.45" IPS, 240*432
Dimension (H*L*P)	188*58*68mm
Poids	≈ 450g
Température de travail	-20°C ~60 °C
Température de stockage	-40°C ~ 80°C

SUPPORT TECHNIQUE

Visitez le Centre d'assistance à l'adresse suivante : www.inricosolutions.com ou <https://www.passion-radio.fr>

Déclaration de conformité (DOC)

Ce matériel est déclaré conforme par le fabricant Inrico, aux normes CE RED et Rohs. La déclaration de conformité CE RED complète est à télécharger depuis la fiche du matériel sur :

<https://www.passion-radio.fr/mobile-4g/tm7-plus-1649.html>

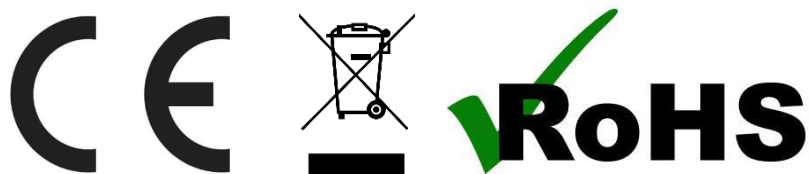

Ce matériel doit être recyclé et ne pas être jeté à la poubelle.

Le matériel est importé et distribué en France par **Passion Radio** (www.passion-radio.fr) 4 ZI les patureaux 36210 Poulaines, France. Tel : +33 951 097 393 – Email : support@passion-radio.com

N° SIRET: 80846228700018 (RCS Paris) N° TVA intracommunautaire: FR37808462287 Code NAF: 4791A