

RADIO MOBILE PoC 3G & 4G



TM-9

GUIDE UTILISATEUR EN FRANCAIS

<https://www.passion-radio.fr/mobile-4g/tm9-1648.html>

Veillez lire attentivement ce manuel d'instructions avant d'utiliser ce matériel.

www.inricosolutions.com – www.passion-radio.fr

Avis de non-responsabilité

Ce guide n'est fourni qu'à titre de référence. Les informations contenues dans ce document ont été soigneusement examinées et sont considérées comme entièrement fiables. Toutefois, aucune responsabilité n'est assumée en cas d'inexactitude. En outre, Inrico se réserve le droit d'apporter des modifications à tout produit figurant dans le présent document afin d'en améliorer la lisibilité, la fonction ou la conception. Inrico et Passion Radio n'assument aucune responsabilité découlant des applications ou de l'utilisation d'un produit ou d'un circuit décrit dans le présent document ; il ne couvre pas non plus de licence en vertu de ses droits de brevet, ni des droits des autres.

Table des matières

Déballage et vérification de l'appareil	4
Précautions de manipulation	4
Zone inflammable et explosive	4
Interdictions d'exploitation	5
Accessoires requis	5
Maintenance	5
Aperçu du produit	6
Installation des accessoires	7
Fixation du support	7
Prise DB25	7
Fixation des antennes - Antenne GPS/ Antenne GSM	7
Fixation du microphone de poche	8
Mise sous tension de l'appareil	8
Barre d'invite	8
Message	8
Réglage	8
Suppression des icônes	8
Réinitialisation d'usine	9
Liste de contacts	9
Téléphones	9
Galerie	9
Carte	9
Télécharger	9
Google Play	9
Gestion des fichiers	9
MIC et Palm-MIC	9

Câble de données USB et connecteur DB25	9
Indicateurs d'état	10
Interface de fonctionnement.....	10
1. Saisir le compte et le mot de passe.....	10
Communication	10
Réglage du volume.....	11
Opération d'urgence	11
Sortir de l'interface de fonctionnement	11
Connexion au réseau.....	12
Connexion WIFI	12
Connexion au réseau cellulaire	12
Cessez d'exécuter les APP non systématiquement	13
Dépannage de base.....	14
Spécifications.....	15
SUPPORT TECHNIQUE	15
Déclaration de conformité (DOC)	15

Contenu

Déballage et vérification de l'appareil

Veillez déballer et sortir l'appareil et tous les accessoires avec soin, et assurez-vous que toutes les listes ont été obtenues avant de jeter la boîte en carton. Si des articles sont perdus ou endommagés pendant le transport, veuillez contacter nos distributeurs.

Nom	Quantité
Radio mobile	1
Cordon d'alimentation	1
Stylo à écran tactile	1
Antenne principale	1
Antenne GPS	1
Support fixe	1
Console	2
Manuel de l'utilisateur	1
Paquet de vis de fixation	1
Vis de verrouillage du support	1
Tournevis	1

Précautions de manipulation

Veillez lire attentivement le contenu suivant. Il est très important pour les utilisateurs de l'appareil d'acquérir des connaissances générales et de connaître les risques.

Tension de fonctionnement

Veillez l'utiliser dans la plage de tension spécifiée (12V ou 24V).

Type de voiture	Anomalie	Plage normale avant de commencer	Plage normale pendant le travail
12V	<11.9V ou >14.8V	11.6V-12.8V	11.6V-14.8V
24V	<23,6V ou >27,2V	23.2V-25.6V	23.2V-27.2V

Zone inflammable et explosive

Ne faites pas fonctionner le produit dans un endroit contenant des carburants, des produits chimiques, des atmosphères explosives et d'autres matériaux inflammables ou explosifs.

Interdictions d'exploitation

- N'utilisez pas l'appareil dans des zones dangereuses telles que le gaz, la poussière, la vapeur, etc.
- Veuillez éteindre l'appareil lorsque vous faites le plein ou que vous vous garez à la station-service.
- Évitez de l'exposer au soleil de façon prolongée ou de le placer près d'un appareil de chauffage.
- Évitez une exposition excessive à la poussière, à l'humidité et aux éclaboussures, ou laissez-le sur une surface instable.
- Ne placez pas l'appareil à proximité de sources de chaleur ou de sources de feu telles que des chauffages électriques, des fours à micro-ondes, des fours, des chauffe-eaux, des cuisinières, des bougies ou d'autres endroits susceptibles de générer des températures élevées.
- N'utilisez pas l'appareil pendant les orages, ce qui pourrait entraîner une défaillance de l'équipement ou un choc électrique.
- N'installez pas la radio dans un endroit où la peau humaine peut toucher la base. La température élevée peut brûler les peaux.
- Lorsque le produit fonctionne, ne touchez pas sa coque métallique chaude pour éviter les brûlures.
- Ne réglez pas le produit pendant la conduite et faites attention aux conditions de la route. Sortez de la route et garez-vous correctement si nécessaire.
- Réparation par des techniciens professionnels, ne pas démonter soi-même.

Accessoires requis

- N'utilisez pas d'accessoires non approuvés, endommagés ou une source d'alimentation incompatible, ce qui pourrait provoquer un incendie, une explosion ou d'autres dangers.
- Veuillez utiliser uniquement des accessoires approuvés. L'utilisation d'autres accessoires non approuvés et les dommages accidentels qui en résulteraient constitueraient une violation de la clause de garantie.

Maintenance

- Avant de nettoyer et d'entretenir l'appareil : veuillez arrêter de fonctionner, éteindre et déconnecter toutes les connexions avec d'autres appareils.
- Lorsque vous n'utilisez pas la radio mobile, veuillez couvrir le connecteur des accessoires.
- Pour nettoyer la poussière, veuillez utiliser une brosse douce et un détergent neutre (pas de produits chimiques corrosifs forts) pour l'essuyer.
- Veuillez garder l'équipement et les accessoires au sec.
- Veuillez ne pas utiliser le four à micro-ondes, le sèche-cheveux ou tout autre appareil chauffant pour les sécher.

Aperçu du produit

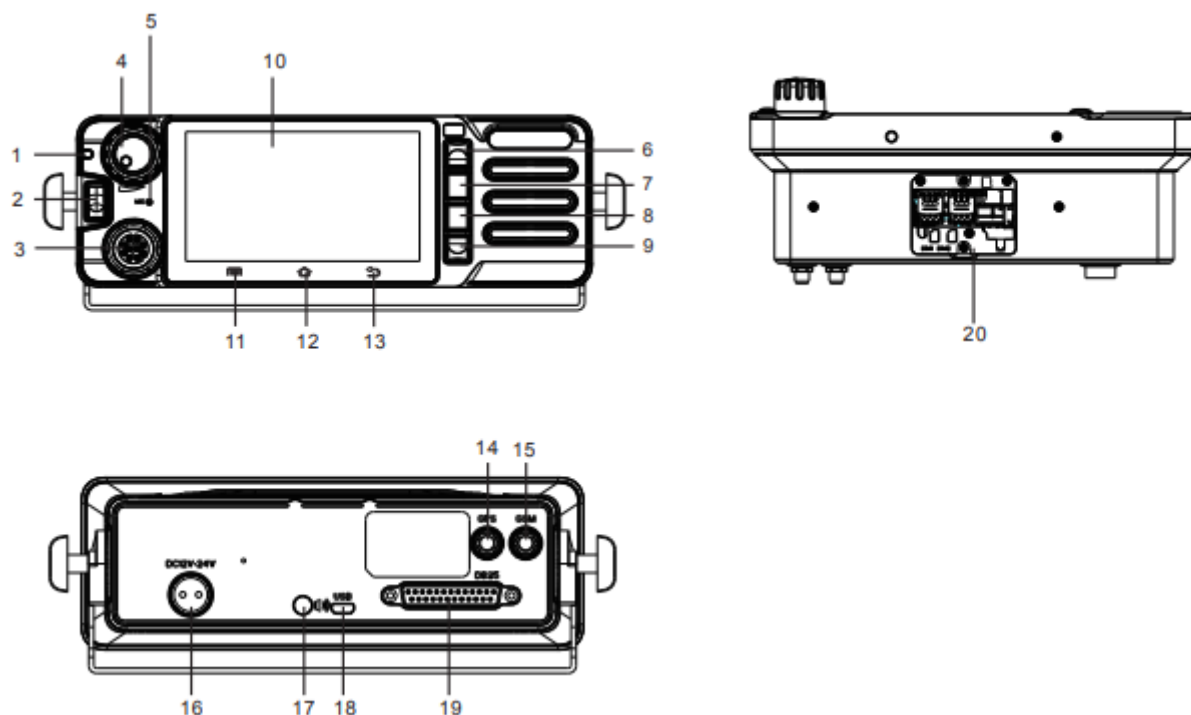

	Indicateur LED	Couleur et temps de clignotement pour transmettre les signaux correspondants
2	Bouton SOS	Appui long sur 2S pour déclencher une alarme
3	Connecteur d'aviation	Support du microphone à haut-parleur, dispositif PTT
4	Bouton d'alimentation/volume	Tournez dans le sens des aiguilles d'une montre pour allumer et augmenter le volume, dans le sens inverse pour diminuer le volume et éteindre.
5	Microphone frontal	Devant la radio
6	OK	Bouton de confirmation
7	P1 Bouton programmable	
8	Bouton programmable P2	
9	Bouton programmable P3	
10	Écran LCD	4"OLED, 360*640*RGE
11	Bouton de menu	
12	Bouton d'accueil	
13	Retour/Quitter	Retour à la liste de fonctions précédente ou sortie
14	Connecteur antenne GPS	
15	Connecteur antenne GSM	
16	Connecteur alimentation aviation	
17	Connecteur audio de 3,5 mm	Connexion d'un équipement d'entrée audio pour transmettre des signaux audios analogiques et des amplificateurs stéréo à deux canaux
18	Interface USB	Mettre à jour, télécharger, allumer la radio lorsque l'on branche l'alimentation
19	Interface D25	
20	Carte SIM-TF	Emplacement pour carte SIM et carte TF

Installation des accessoires

1. Insérer la carte SIM et la carte TF

Insérez la carte SIM et la carte TF dans le logement, fermez le couvercle et serrez les vis.

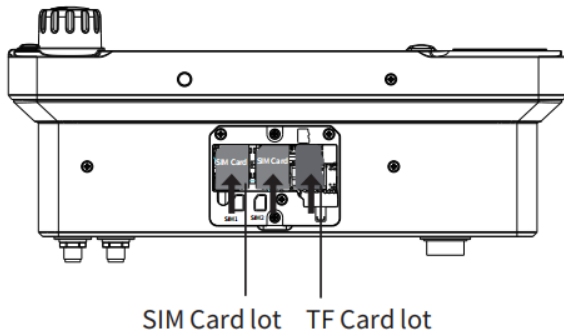

Fixation du support

- Tournez dans le sens des aiguilles d'une montre et serrez-le.
- Tournez dans le sens inverse des aiguilles d'une montre pour le retirer.

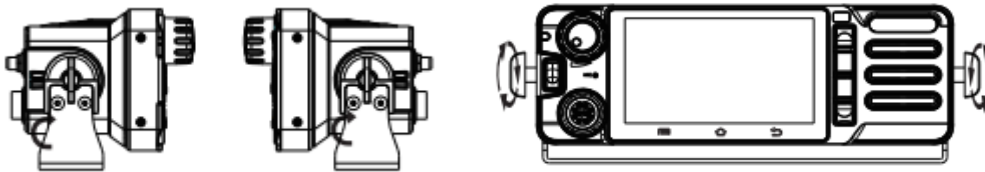

Prise DB25

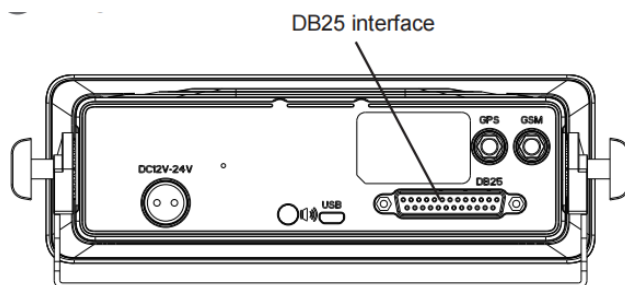

Fixation des antennes - Antenne GPS/ Antenne GSM

Tournez dans le sens des aiguilles d'une montre jusqu'à ce qu'il soit serré, en faisant attention au sens correspondant.

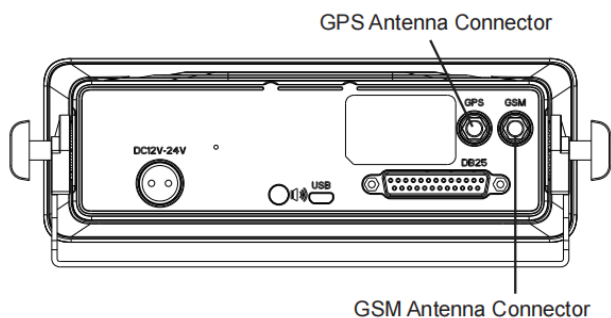

Fixation du microphone de poche

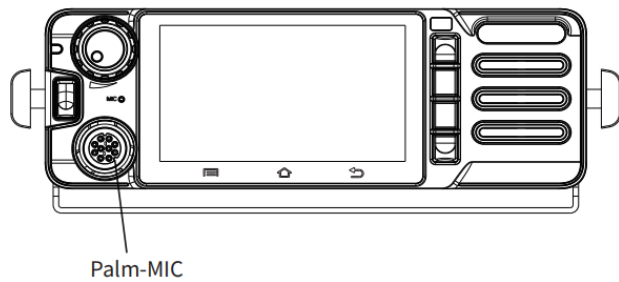

Fonctions de base

Mise sous tension de l'appareil

Assurez-vous que le connecteur d'alimentation est correctement branché. Tournez le bouton d'alimentation/volume pour mettre l'appareil sous tension,

Barre d'invite

Appuyez sur le haut de l'écran, sélectionnez le menu déroulant et faites-le glisser vers le bas pour l'ouvrir.

La barre d'invite affiche les applications en cours. Cliquez sur la barre de liste d'exécution et passez rapidement à l'application correspondante.

Note amicale : Pas de réseau en mode vol. En outre, la barre d'invite affiche toujours les notifications en cours (comme les messages texte non lus, etc.) et les applications en cours. Cliquez sur l'icône pour afficher la liste. Cliquez

rapidement  pour activer la fonction correspondante.

Message

Cliquez sur "Message", les messages reçus s'affichent et vous pouvez les modifier, les envoyer et les supprimer.

Réglage

Définir et visualiser les fonctions et l'état du système.

Sans fil et réseaux : WIFI, Bluetooth, utilisation des données de la carte SIM et plus encore.

Appareil : Affichage, Notifications, Son, Apps, Stockage, Mémoire.

Personnel : Localisation, sécurité, comptes, Google, langue, sauvegarde et réinitialisation.

Système : Date et heure, Impression, À propos du téléphone (cliquez continuellement sur le "numéro de construction" pour ouvrir l'option de développement).

Appuyez longuement sur n'importe quel espace vide de l'écran principal pour accéder à l'interface des paramètres personnalisés. Vous pouvez définir le papier peint, ajouter des widgets, et le système.

Suppression des icônes

Appuyez longuement sur le menu de l'écran ou sur l'icône du widget, déplacez ou supprimez les icônes correspondantes.

Réinitialisation d'usine

Sélectionnez "Sauvegarde et réinitialisation" dans le menu des paramètres, puis restaurez les paramètres d'usine.
Avertissement : Restaurer le téléphone à son état initial d'usine, ce qui signifie effacer le système, les données et les paramètres des applications, ainsi que les applications téléchargées.

Liste de contacts

Ouvrez la liste de contacts pour ajouter ou importer des contacts, appuyez sur l'icône  dans le coin inférieur droit pour ajouter également.

Téléphones

Passez un appel téléphonique ou consultez les enregistrements des appels.

Galerie

Cliquez pour accéder à l'interface de la galerie afin de visualiser les photos et les vidéos dans la radio.

Carte

Cliquez pour afficher l'emplacement actuel, l'état des routes en temps réel, les itinéraires de bus, les pistes cyclables, les images satellite, le terrain et d'autres informations. Il prend également en charge la navigation et le partage d'emplacement.

Télécharger

Cliquez pour afficher les fichiers et les messages téléchargés dans la radio.

Google Play

Après avoir connecté le réseau, connectez-vous au compte Google et entrez dans l'interface du Play Store. Vous pouvez télécharger une variété d'applications dans le Play store, y compris des jeux, des logiciels, des livres, l'éducation, etc.

Gestion des fichiers

Cliquez pour afficher les informations sur les fichiers stockés dans la radio mobile. Si vous insérez une carte SD, vous pouvez afficher les informations sur la carte SD.

MIC et Palm-MIC

Lorsque vous connectez le Palm-MIC, le micro du corps sera blindé et non disponible.

Câble de données USB et connecteur DB25

Lorsque vous insérez un câble de données USB, le DB25 sera blindé et indisponible.

Indicateurs d'état

Les indicateurs peuvent être personnalisés en fonction de l'APP. Voici l'état par défaut des indicateurs de l'APP Inrico.

Indicateur LED	Statut de travail	Remarque
Rouge solide	L'appareil est en train de transmettre.	
	SOS commence	
Vert solide	L'appareil appelle.	

Interface de fonctionnement

1. Saisir le compte et le mot de passe

L'utilisateur configure l'adresse IP en fonction du serveur de la plate-forme, puis se connecte.



Communication

- ① Sélectionnez le contact ou le groupe, appuyez sur le bouton PPT du micro palmaire pour parler.

Red light for sending messages



- ② Libérer le PTT pour terminer l'appel.



③ Recevoir le message

Green light for receiving messages

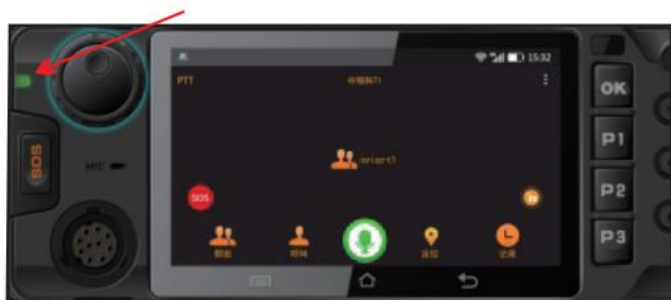

Réglage du volume

Le volume de la radio peut être réglé par le bouton de volume.



Opération d'urgence

Appuyez sur le bouton SOS pendant 2 secondes pour déclencher l'alarme automatiquement (défini via APP, peut être une option payante selon l'application utilisée).



Sortir de l'interface de fonctionnement

Appuyez sur le bouton de retour pour sortir et revenir à l'interface principale.



Connexion au réseau

Connexion WIFI

Allumez l'appareil, cliquez sur "Paramètres" → WIFI. Sélectionnez le réseau sans fil et saisissez le mot de passe pour vous connecter.

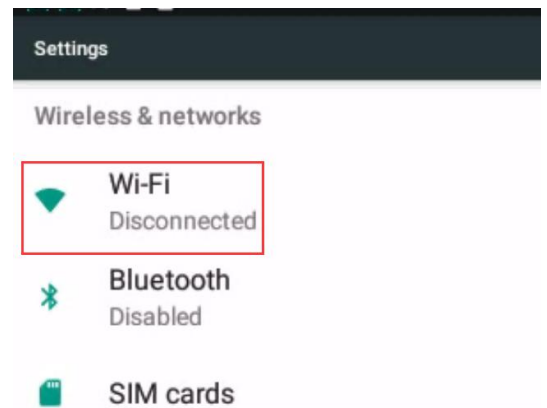
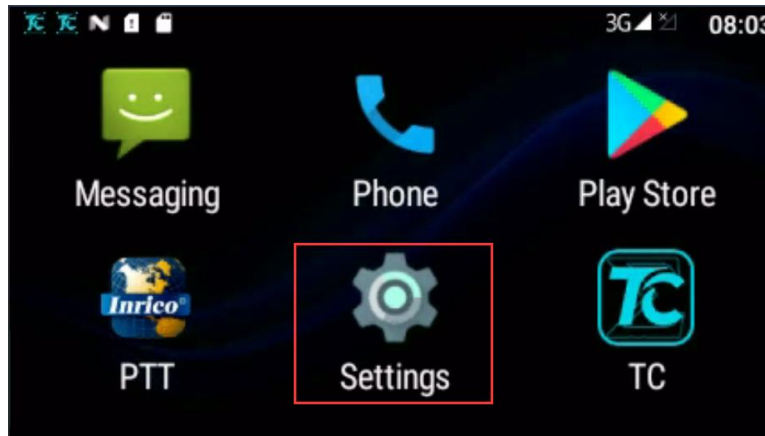

Connexion au réseau cellulaire

Ouvrez "Paramètres", appuyez sur "Cartes SIM", sélectionnez celle que vous devez connecter.

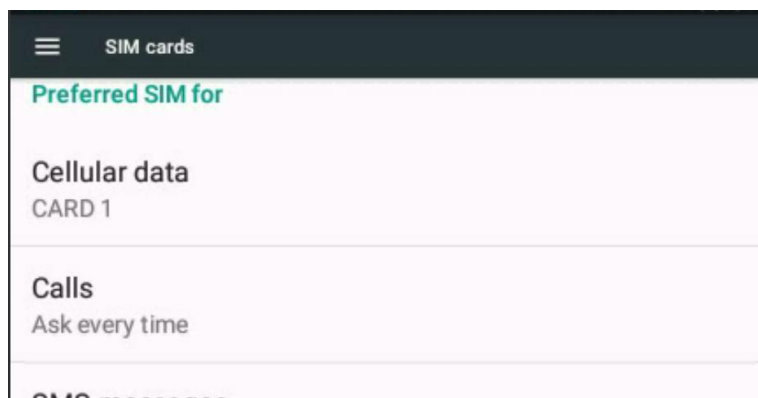
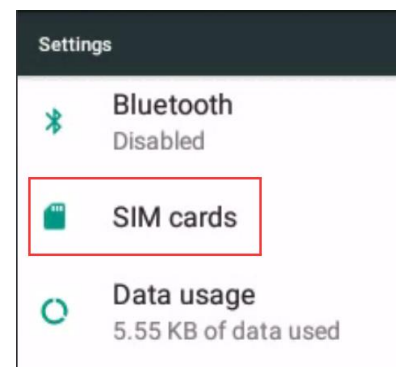
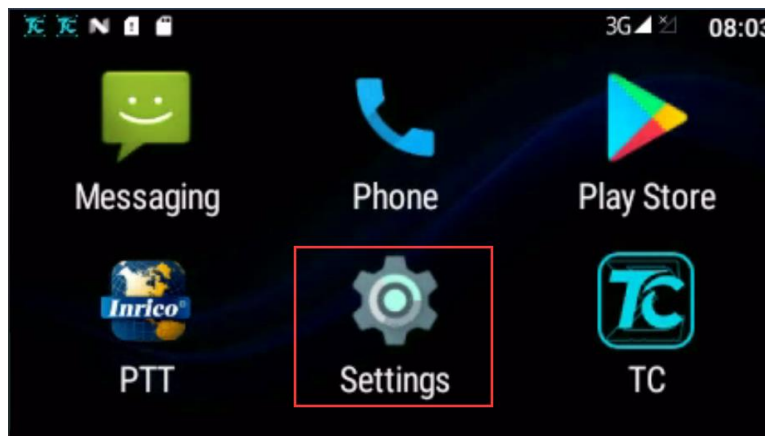

Cessez d'exécuter les APP non systématiquement

Sélectionnez "Paramètres" → Apps → Confirmez l'APP souhaité → FORCE STOP

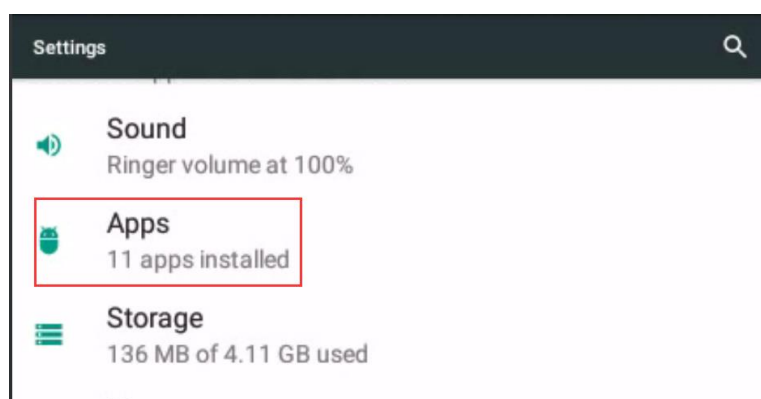
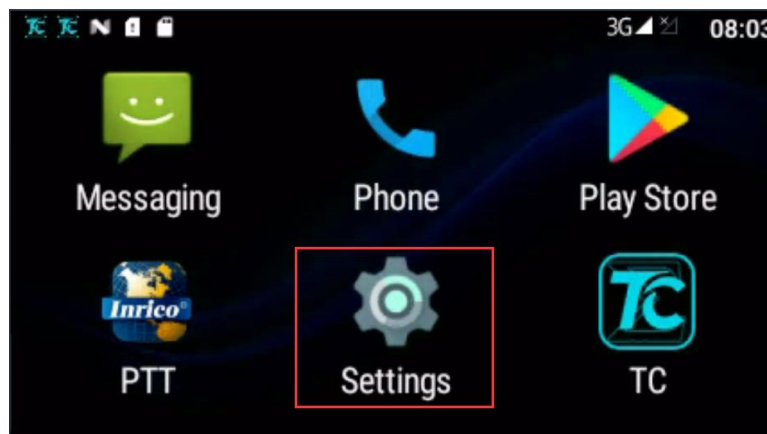

Dépannage de base

Si votre appareil présente les problèmes suivants pendant son fonctionnement, veuillez vérifier les instructions ci-dessous. Si les problèmes ne peuvent être résolus, veuillez contacter le support.

Problèmes	Solutions
Crash du terminal	Trop d'APPS sur le traitement. - Force certains programmes à quitter ou à redémarrer le terminal.
Les boutons ne fonctionnent pas	Les boutons peuvent ne pas fonctionner temporairement, redémarrez le terminal.
	Les boutons sont cassés, contactez le revendeur ou notre société.
Écran blanc Erreur	L'écran d'affichage peut ne pas fonctionner temporairement, redémarrez l'appareil.
	L'écran d'affichage est endommagé, contactez le revendeur ou notre société.
Écho ou bruit pendant la connexion	Le signal peut être faible, assurez-vous que le terminal se trouve dans la zone de couverture du réseau. - Redémarrez l'appareil et il recherchera automatiquement un meilleur réseau disponible.
	L'enceinte peut être couverte, nettoyez la surface de l'enceinte.
Impossible à localiser	Le signal est faible et l'appareil ne peut pas le recevoir. - Déplacez-vous vers une zone ouverte et plate et réessayez.
Impossible de détecter la carte SIM	La carte SIM est peut-être mal installée. - Retirez et réinsérez la carte SIM.
	La carte SIM peut ne pas fonctionner en raison de la saleté ou de dommages. - Nettoyez le contact électrique ou remplacez-le.
Impossible de se connecter au réseau	La carte SIM ne peut pas fonctionner correctement ou ne peut pas être utilisée. - Assurez-vous que la carte SIM présente un solde et non des arriérés.
	Le réseau mobile n'est pas disponible. - Sélectionnez le réseau de la carte SIM, et contactez l'opérateur pour activer le réseau cellulaire.
	Dans les zones où le signal est faible, le service hors réseau ou la carte SIM n'est pas efficace. - Retirez les cartes SIM et réinsérez-les correctement, ou changez-en une autre. Déplacez-vous vers un endroit où le signal du réseau est meilleur ou allez à la fenêtre si vous êtes dans le bâtiment.

Spécifications

OS	Android 7.0
Fréquence	GSM : B2/B3/B5/B8
Version EU	WCDMA : B1/B5/B8
	FDD-LTE : B1/B3/B5/B7/B8/B20/B28A//B28B
	TDD-LTE : B38/B40/B41
Connexion	WIFI IEEE 802.11/b/g/n (2.4G et 5G) BT 4.0 + BR/EDR + BLE /BT5.0/ GPS
CPU	MTK6739
Mémoire	1GB(RAM, DDR3)+ 8GB(ROM)
Tension de fonctionnement	12 ou 24V
Affichage	4" OLED, 360*640RGB
Dimension (H*L*P)	196*63*89mm
Poids	≈ 500g
Température de travail	-20°C ~ 60°C
Température de stockage	-40°C ~ 70°C

SUPPORT TECHNIQUE

Visitez le Centre d'assistance à l'adresse suivante : www.inricosolutions.com ou <https://www.passion-radio.fr>

Déclaration de conformité (DOC)

Ce matériel est déclaré conforme par le fabricant Inrico, aux normes CE RED et Rohs.

La déclaration de conformité CE RED complète est à télécharger depuis la page du matériel sur : <https://www.passion-radio.fr/mobile-4g/tm9-1648.html>



Ce matériel doit être recyclé et ne pas être jeté à la poubelle.

Le matériel est importé et distribué en France par : **Passion Radio** (passion-radio.fr) 4 ZI les Patureaux 36210 Poulaines, France. Tel : +33 951 097 393 - Email : support@passion-radio.com

N° SIRET : 80846228700018 (RCS Paris) - N° TVA intracommunautaire : FR37808462287 - Code NAF : 4791A