



NOTICE DE BASE

ÉMETTEUR-RÉCEPTEUR HF/50 MHz  
**IC-7300**



Icom Inc.

Merci d'avoir choisi ce produit ICOM. L'ÉMETTEUR-RÉCEPTEUR HF/50 MHz IC-7300 a été conçu et fabriqué avec le meilleur de la technologie et du savoir-faire Icom. Une utilisation correcte de ce produit est la garantie de nombreuses années de fonctionnement sans problème.

Nous apprécions que vous ayez choisi l'émetteur-récepteur IC-7300, et espérons que vous êtes d'accord avec la philosophie Icom « Technologie d'abord ». De nombreuses heures de recherche et développement ont été nécessaires à la conception de l'IC-7300.

## IMPORTANT

**LIRE TOUTES LES INSTRUCTIONS** soigneusement et intégralement avant d'utiliser émetteur-récepteur.  
**CONSERVER CE MANUEL D'UTILISATION** —Ce manuel contient d'importantes instructions d'utilisation de l'IC-7300.

## CARACTÉRISTIQUES

### • **Système d'échantillonnage direct RF**

L'IC-7300 utilise un système d'échantillonnage direct RF. Les signaux RF sont directement convertis en données numériques et traités dans le FPGA. Ce système est une technologie de pointe marquant un tournant dans la radio amateur.

### • **Analyseur de spectre en temps réel**

L'analyseur de spectre est chef de file en termes de résolution, vitesse de balayage et plage dynamique. Quand vous touchez l'écran de l'analyseur sur le signal prévu, la zone touchée est agrandie. Le grand écran LCD tactile TFT en couleur de 4,3 pouces s'utilise intuitivement.

### • **Nouvelle fonction « IP+ »**

La nouvelle fonction IP Plus améliore les performances du point d'interception du 3ème ordre (IP3). Lorsqu'un faible signal est reçu adjacent à de fortes interférences, le convertisseur analogique numérique est optimisé contre la déformation du signal.

### • **RMDR leader et caractéristiques du bruit de phase**

Le RMDR est amélioré à environ 97 dB (valeur typique) et les caractéristiques du bruit de phase sont également améliorées d'environ 15 dB (pour un espacement entre fréquences de 1 kHz) par rapport à l'IC-7200.

- **Affichage couleur à écran tactile de 4,3 pouces**
- **Dispositif d'accord d'antenne automatique intégré**
- **Commande multi-fonctions pour des réglages simples**

## DÉFINITIONS EXPLICITES

TERME	DÉFINITION
⚠ <b>DANGER!</b>	Risque d'accident mortel, de blessures corporelles graves ou d'explosion.
⚠ <b>AVERTISSEMENT!</b>	Risque de blessures corporelles, d'incendie ou de choc électrique.
<b>ATTENTION</b>	Risque de dégât matériel.
<b>NOTE</b>	La non prise en compte peut entraîner des désagréments. Absence de risque de blessures corporelles, d'incendie ou de choc électrique.

## ACCESSOIRES FOURNIS

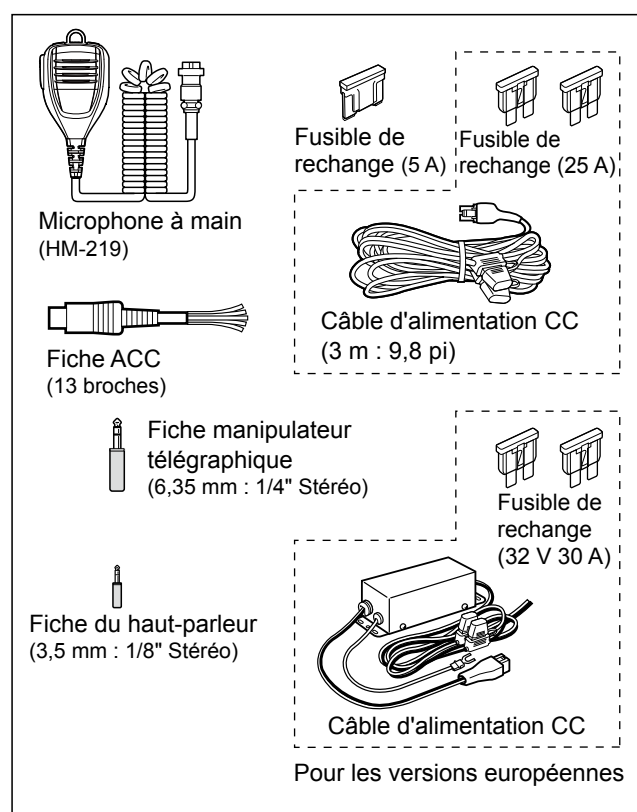

① Différents types d'accessoires peuvent être fournis ou non selon la version de l'émetteur-récepteur.

Icom ne garantit pas les performances du PC, du périphérique réseau ou des réglages réseau.

Ce produit inclut le logiciel RTOS « RTX » et dispose d'une licence selon les termes de la licence du logiciel.

Ce produit inclut le logiciel libre « zlib » et dispose d'une licence selon les termes de la licence du logiciel libre.

Ce produit inclut le logiciel libre « libpng » et dispose d'une licence selon les termes de la licence du logiciel libre.

Se reporter à la page « About the Licenses » à la fin du manuel en anglais pour plus d'informations sur le logiciel libre utilisé dans ce produit.

---

## MARQUES DÉPOSÉES

---

Icom et le logo Icom sont des marques déposées de Icom Incorporated (Japon) au Japon, aux États-Unis, au Royaume-Uni, en Allemagne, en France, en Espagne, en Russie, en Australie, en Nouvelle-Zélande et/ou dans d'autres pays.

Microsoft et Windows sont des marques déposées du groupe Microsoft.

Adobe, Acrobat et Reader sont des marques ou des marques déposées d'Adobe Systems Incorporated aux États-Unis et/ou dans d'autres pays.

Tous les autres produits ou marques sont des marques déposées ou des marques commerciales de leurs propriétaires respectifs.

---

## MISE AU REBUT

---



Le pictogramme poubelle barrée sur notre produit, notre documentation ou nos emballages vous rappelle qu'au sein de l'Union européenne, tous les produits électriques et électroniques, batteries et accumulateurs (batteries rechargeables) doivent être mis au rebut dans les centres de collecte indiqués à la fin de leur période de vie. Vous ne devez pas mettre au rebut ces produits avec les déchets municipaux non triés. Ils doivent être mis au rebut dans le respect de la réglementation en vigueur dans votre secteur.

---

## INFORMATIONS CE ET DOC

---



Par la présente, Icom Inc. déclare que les versions de l'IC-7300 qui ont le symbole « CE » sur le produit sont conformes aux exigences essentielles de la directive sur les équipements radio 2014/53/UE et à la limitation de l'utilisation de certaines substances dangereuses selon la directive sur les équipements électriques et électroniques 2011/65/UE.

Le texte intégral de la déclaration de conformité UE est disponible à l'adresse internet suivante :

<https://www.icomjapan.com/support/>

---

## INFORMATIONS SUR L'ÉCRAN TACTILE

---

### ◇ Opérations tactiles

Le fonctionnement tactile est décrit comme indiquée ci-dessous dans le manuel Complet ou le manuel de Base.



#### Toucher

Une brève pression sur l'écran entraîne l'émission d'un bref signal sonore.



#### Toucher pendant 1 seconde

Une pression d'une seconde sur l'écran entraîne l'émission d'un bref signal sonore suivi d'un long.

### ◇ Précautions avec l'écran tactile

- L'écran tactile peut ne pas fonctionner correctement quand le film ou la feuille de protection du LCD est fixée.
- L'écran risque d'être endommagé si vous le touchez avec vos ongles, un objet au bout pointu etc., ou si vous le touchez violemment.
- Cet écran tactile ne permet pas d'effectuer les opérations de tablette telles que l'effleurement, le pincement d'agrandissement et le pincement de réduction.

### ◇ Maintenance de l'écran tactile

- Si l'écran tactile est poussiéreux ou sale, nettoyez-le avec un tissu doux et sec.
  - Lorsque vous nettoyez l'écran tactile, faites attention à ne pas le pousser trop fort ou à ne pas le rayer avec vos ongles. Vous risqueriez d'endommager l'écran.
- 

## À PROPOS DES MANUELS

---

Les manuels suivants ou le Guide pour cet émetteur-récepteur sont publiés à l'adresse internet suivante :

<https://www.icomjapan.com/support/>

- **Manuel Complet (anglais)**

Instructions pour les opérations complètes en anglais.

- **Manuel de Base (anglais)**

Instructions pour les fonctions de base en anglais.

- **Manuel de Base (multi-lingue)**

Instructions pour les fonctions de base en allemand, espagnol, français, et italien.

#### Pour référence

- HAM radio Terms (Glossaire radioamateur)  
Glossaire des termes radioamateur.

Pour lire les manuels ou le Guide, Adobe® Acrobat® Reader® est nécessaire. Si vous ne l'avez pas installé, veuillez télécharger Adobe® Acrobat® Reader® et installez-le sur votre ordinateur. Vous pouvez le télécharger à partir du site Internet d'Adobe Systems Incorporated.

Icom n'est pas responsable de la destruction, de la détérioration ou des performances d'un équipement Icom ou non-Icom, si le dysfonctionnement survient à cause de :

- Force majeure, sans toutefois s'y limiter, les incendies, tremblements de terre, tempêtes, inondations, la foudre, ou autres catastrophes naturelles, perturbations, émeutes, guerre, ou contamination radioactive.
- L'utilisation de l'émetteur-récepteur Icom avec tout équipement non fabriqué ou approuvé par Icom.

# INFORMATIONS SUR LES INSTRUCTIONS

Les manuels Complet et de Base sont décrits de la façon suivante.

## « » (Guillemets) :

Servent à indiquer les icônes, les éléments de réglage, et les titres d'écran affichés sur l'écran. Les titres d'écran sont également indiqués en lettres majuscules. (Exemple : Écran FUNCTION)

## [ ] (crochets) :

Servent à indiquer les touches.

## Accès aux modes de réglage et aux écrans de réglage

Les accès aux modes de réglage, écrans de réglage et éléments de réglage sont décrits de la façon suivante.

**MENU** » **SET > Display > Display Type**

### Exemple d'instruction

1. Affichez l'écran «Type d'affichage».
- MENU** » **SET > Display > Display Type**
2. Définit le type d'affichage sur A ou B.

## Instructions détaillées

1. Pousser **MENU**.

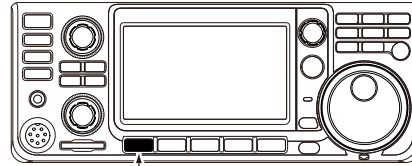

Pousser

- Ouvre l'écran MENU.

2. Toucher [SET].



Écran MENU

- Ouvre l'écran SET.

3. Tourner **MULTI**, puis pousser **MULTI** pour sélectionner « Display ».

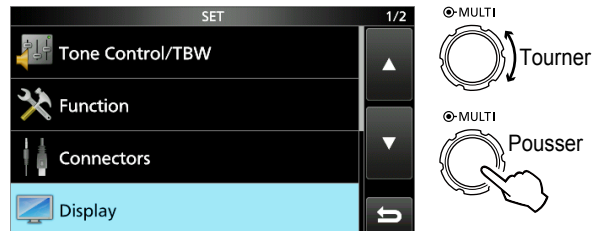

Écran SET

4. Tourner **MULTI**, puis pousser **MULTI** pour sélectionner « Display Type ».

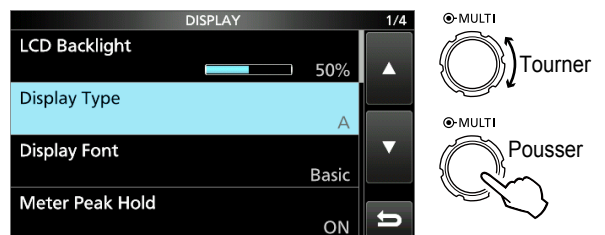

Écran DISPLAY

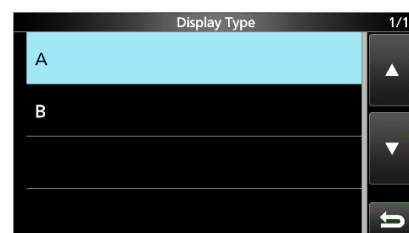

Écran « Display Type »



# TABLE DES MATIÈRES

IMPORTANT .....	i	◇ Changement du Pas de Syntonisation .....	3-3
CARACTÉRISTIQUES .....	i	◇ Informations sur la fonction Syntonisation	
DÉFINITIONS EXPLICITES .....	i	Fine pas 1 Hz .....	3-3
ACCESSOIRES FOURNIS .....	i	◇ Informations sur la fonction Syntonisation	
MARQUES DÉPOSÉES .....	ii	1/4 .....	3-4
MISE AU REBUT .....	ii	◇ Informations sur la fonction Pas de	
INFORMATIONS CE ET DOC .....	ii	Syntonisation Automatique .....	3-4
INFORMATIONS SUR L'ÉCRAN TACTILE .....	ii	◇ Saisie directe d'une fréquence .....	3-4
À PROPOS DES MANUELS .....	ii	◇ Bip de limite de bande .....	3-5
INFORMATIONS SUR LES INSTRUCTIONS .....	iii	◇ Saisie d'une Limite de bande .....	3-6
PRÉCAUTIONS .....	vi	Gain RF et niveau SQL .....	3-9
<b>1. DESCRIPTION DU BOITIER .....</b>	<b>1-1</b>	Fonction Verrouillage du Vernier .....	3-9
Panneau avant .....	1-1	Transmission de base .....	3-9
Panneau arrière .....	1-3	Ajustement de la puissance d'émission en sortie ..	3-9
Affichage de l'écran tactile .....	1-4	◇ Ajustement de la puissance d'émission en	
◇ Écran MENU .....	1-6	sortie .....	3-9
◇ Écran FONCTION .....	1-6	Affichage de mesure .....	3-10
◇ MENU RAPIDE .....	1-6	◇ Sélection de l'affichage de mesure .....	3-10
◇ Menus multifonctions .....	1-7	◇ Multimètre .....	3-10
Molette multifonctions .....	1-7	Ajustement du gain du microphone .....	3-10
Saisies et modifications avec le clavier .....	1-8	<b>4. ÉMISSION ET RÉCEPTION .....</b>	<b>4-1</b>
◇ Saisir et modifier des caractères .....	1-8	Préamplificateurs .....	4-1
◇ Types de clavier .....	1-8	Atténuateur .....	4-1
◇ Saisie et modifications .....	1-8	Fonction RIT .....	4-1
<b>2. INSTALLATION ET CONNEXIONS .....</b>	<b>2-1</b>	◇ Fonction de monitoring RIT .....	4-1
Sélection d'un emplacement .....	2-1	Commande fonction AGC .....	4-2
Raccordement du panneau avant .....	2-1	◇ Sélection des constantes de temps	
Dispersion de la chaleur .....	2-1	pré réglées de l'AGC .....	4-2
Raccordement à la terre .....	2-1	◇ Réglage de la constante de temps de l'AGC ..	4-2
Raccordement du panneau arrière .....	2-2	Utilisation du mode Twin-PBT .....	4-3
Raccordement d'une alimentation électrique CC		Sélection du filtre IF .....	4-4
externe .....	2-3	Sélection de la forme du filtre IF .....	4-4
Raccordement du dispositif d'accord d'antenne ..	2-3	Fonction IP Plus .....	4-5
Connexions FSK et AFSK .....	2-4	Suppresseur de bruit .....	4-5
Connexions de l' amplificateur linéaire .....	2-5	◇ Ajustement du niveau NB et de l'heure .....	4-5
◇ Connexion d'un amplificateur linéaire Icom ..	2-5	Réduction du bruit .....	4-6
◇ Connexion d'un amplificateur linéaire non		◇ Ajustement du niveau de Réduction du bruit ..	4-6
Icom .....	2-5	Filtre Notch .....	4-6
<b>3. FONCTIONS DE BASE .....</b>	<b>3-1</b>	◇ Fonction Notch automatique .....	4-6
Lors de la première mise sous tension .....	3-1	◇ Fonction Notch manuel .....	4-6
Mise sous ou hors tension .....	3-1	Fonction VOX .....	4-7
Ajustement du niveau du volume .....	3-1	◇ Ajustement de la fonction VOX .....	4-7
Informations sur les modes VFO et Mémoire .....	3-1	◇ Activation de la fonction VOX .....	4-7
Utilisation du mode VFO .....	3-1	Fonction ΔTX .....	4-8
◇ Sélection du VFO A ou VFO B .....	3-1	◇ Fonction de monitoring ΔTX .....	4-8
◇ Égalisation du VFO A et du VFO B .....	3-1	Fonction de monitoring .....	4-8
Sélection de la bande de trafic .....	3-2	Réglage du Compresseur vocal .....	4-9
◇ Utilisation des registres d'emplacement de		Mode Semi-duplex .....	4-10
bande .....	3-2	◇ Utilisation de la fonction Semi-duplex	
Sélection du mode de fonctionnement .....	3-2	rapide .....	4-10
Réglage de la fréquence .....	3-3	◇ Utilisation des fréquences d'émission et de	
◇ Utilisation du Vernier .....	3-3	réception réglées sur VFO A et VFO B .....	4-10
◇ Informations sur la fonction Pas de		Fonction Verrouillage de Semi-duplex .....	4-11
Syntonisation .....	3-3	Réglage de la largeur du filtre en émission .....	4-11

# TABLE DES MATIÈRES

Mode CW .....	4-11	<b>9. MAINTENANCE.....</b>	<b>9-1</b>
◇ Réglage de la note en CW .....	4-11	Réinitialisation .....	9-1
◇ Réglage de la vitesse de manipulation .....	4-12	◇ Réinitialisation partielle .....	9-1
◇ Informations sur la fonction Break-in .....	4-12	◇ Réinitialisation générale .....	9-1
◇ Fonction Accord Automatique CW .....	4-13	<b>10. SPÉCIFICATIONS .....</b>	<b>10-1</b>
◇ Informations sur le mode CW inverse .....	4-13	◇ Généralités .....	10-1
◇ Fonction Manipulateur électronique .....	4-14	◇ Émetteur .....	10-1
◇ Monitoring de l'effet local en CW .....	4-14	◇ Récepteur .....	10-2
Trafic en RTTY (FSK) .....	4-15	◇ Dispositif d'accord d'antenne .....	10-2
◇ Informations sur le mode RTTY inverse .....	4-15	<b>11. OPTIONS .....</b>	<b>11-1</b>
◇ Filtre double crête .....	4-15	Options .....	11-1
◇ Fonctions sur l'écran RTTY DECODE .....	4-16	Installation du MB-118 .....	11-2
◇ Réglage niveau de seuil du décodeur .....	4-16	<b>12. INFORMATIONS SUR LES CONNECTEURS..</b>	<b>12-1</b>
Fonctionnement relais FM .....	4-17	Connecteur ACC .....	12-1
◇ Réglage de la fréquence de tonalité relais ..	4-17	◇ Affectation de broches du câble de conversion ACC OPC-599 .....	12-2
<b>5. ANALYSEUR .....</b>	<b>5-1</b>	Connecteur de microphone .....	12-2
Écran de l'analyseur de spectre .....	5-1	◇ Clavier externe .....	12-2
◇ Utilisation de l'analyseur de spectre .....	5-1	Connecteur de PIOCHE .....	12-3
◇ Mode central .....	5-2	Connecteur EXT-SP .....	12-3
◇ Mode fixe .....	5-2	Connecteur REMOTE .....	12-3
◇ Mode Défilement .....	5-2	Connecteur ALC .....	12-3
◇ Marqueur .....	5-2	Connecteur SEND .....	12-3
◇ Fonctionnement de l'écran tactile .....	5-3	Prise CASQUE .....	12-3
◇ Écran du mini Analyseur .....	5-3	Connecteur d'alimentation CC .....	12-3
Écran de l'analyseur audio .....	5-3	<b>REMARQUES CONCERNANT L'INSTALLATION.....</b>	<b>I</b>
<b>6. UTILISATION D'UNE CARTE SD.....</b>	<b>6-1</b>		
Informations sur la carte SD .....	6-1		
Sauvegarde de données sur la carte SD .....	6-1		
Insertion ou retrait d'une carte SD .....	6-1		
◇ Insertion .....	6-1		
◇ Retrait .....	6-1		
Désinstallation d'une carte SD .....	6-2		
Formatage d'une carte SD .....	6-2		
<b>7. UTILISATION DU DISPOSITIF D'ACCORD D'ANTENNE.....</b>	<b>7-1</b>		
Informations sur le dispositif d'accord d'antenne interne .....	7-1		
Utilisation du dispositif d'accord d'antenne interne .....	7-1		
◇ Accord manuel .....	7-1		
◇ Démarrage du dispositif d'accord d'antenne par la touche PTT .....	7-1		
<b>8. MODE RÉGLAGE.....</b>	<b>8-1</b>		
Description du mode Réglage .....	8-1		
◇ Ouverture du mode Réglage .....	8-1		
Commande de tonalité/TBW .....	8-2		
Fonction .....	8-3		
Connecteurs .....	8-7		
Affichage .....	8-8		
Réglage de l'heure .....	8-9		
Carte SD .....	8-9		
Autres .....	8-9		

---

# PRÉCAUTIONS

---

⚠ **DANGER TENSION À HAUTES RF ! NE JAMAIS** toucher l'antenne ou le connecteur de l'antenne pendant une transmission. Cela pourrait causer un choc électrique ou des brûlures.

⚠ **DANGER ! NE JAMAIS** utiliser l'émetteur-récepteur à proximité de détonateurs électriques non blindés ou dans une atmosphère explosive. Cela pourrait causer une explosion mortelle.

⚠ **AVERTISSEMENT RELATIF À L'EXPOSITION AUX FRÉQUENCES RADIO !** Cet appareil émet des ondes de fréquences radio (RF). Il doit être utilisé avec la plus grande prudence. Pour toutes questions concernant l'exposition aux fréquences radio et sur les règles de sécurité, veuillez consulter le rapport du Bureau Engineering and Technology de la Federal Communications Commission (FCC) sur l'évaluation de la conformité à la réglementation FCC sur l'exposition de l'homme aux champs électromagnétiques de fréquences radio (OET Bulletin 65).

⚠ **AVERTISSEMENT ! NE JAMAIS** utiliser l'émetteur-récepteur avec un casque ou tout autre accessoire audio à un niveau sonore élevé. Si vous entendez une sonnerie baissez le niveau sonore ou interrompez l'utilisation.

⚠ **AVERTISSEMENT ! NE JAMAIS** raccorder le socle [DC13.8V] sur le panneau arrière de l'émetteur-récepteur à une source de courant alternatif. Cela pourrait causer un incendie ou endommager l'émetteur-récepteur.

⚠ **AVERTISSEMENT ! NE JAMAIS** raccorder le socle [DC13.8V] sur le panneau arrière de l'émetteur-récepteur à une source de courant dont la tension est supérieure à 16 V CC. Cela pourrait causer un incendie ou endommager l'émetteur-récepteur.

⚠ **AVERTISSEMENT ! NE JAMAIS** inverser la polarité du câble d'alimentation CC. Cela pourrait causer un incendie ou endommager l'émetteur-récepteur.

⚠ **AVERTISSEMENT ! NE JAMAIS** retirer le porte-fusible du câble d'alimentation CC. Un courant excessif provoqué par un court-circuit pourrait causer un incendie ou endommager l'émetteur-récepteur.

⚠ **AVERTISSEMENT ! NE JAMAIS** permettre que du métal, du fil ou d'autres objets soit au contact de l'intérieur de l'émetteur-récepteur ou raccorder incorrectement les connecteurs sur le panneau arrière. Cela pourrait causer un choc électrique ou endommager l'émetteur-récepteur.

⚠ **AVERTISSEMENT ! NE JAMAIS** utiliser ou toucher l'émetteur-récepteur avec des mains mouillées. Cela pourrait causer un choc électrique ou endommager l'émetteur-récepteur.

⚠ **AVERTISSEMENT !** Coupez immédiatement le courant de l'émetteur-récepteur et enlevez le câble d'alimentation CC de l'émetteur-récepteur s'il émet une odeur, de la fumée ou un bruit anormal. Contactez votre revendeur ou distributeur Icom pour obtenir des conseils.

⚠ **AVERTISSEMENT ! NE JAMAIS** placer l'émetteur-récepteur sur un support instable où il risque de se déplacer brusquement ou de tomber. Cela pourrait causer des blessures ou endommager l'émetteur-récepteur.

⚠ **AVERTISSEMENT ! NE JAMAIS** utiliser l'émetteur-récepteur durant un orage. Cela risquerait de provoquer un choc électrique, un incendie ou d'endommager l'émetteur-récepteur. Toujours débrancher la source d'alimentation et l'antenne avant une tempête.

**ATTENTION : NE JAMAIS** exposer l'émetteur-récepteur à la pluie, à la neige ou à tout autre liquide.

**ATTENTION : NE JAMAIS** changer les réglages internes de l'émetteur-récepteur. Cela pourrait réduire les performances de l'émetteur-récepteur ou l'endommager. La garantie de l'émetteur-récepteur ne couvre pas les problèmes résultant de réglages internes non autorisés.

**ATTENTION : NE JAMAIS** installer ou place l'émetteur-récepteur dans un endroit sans ventilation adéquate, ou bloquer tous les orifices de refroidissement sur le dessus, l'arrière, les côtés ou le dessous de l'émetteur-récepteur. La dissipation thermique risque de diminuer et endommager l'émetteur-récepteur.

**ATTENTION : NE JAMAIS** utiliser de dissolvants agressifs tels que du Benzène ou de l'alcool lors du nettoyage, car ils endommageraient les surfaces de l'émetteur-récepteur.

**ATTENTION : NE JAMAIS** laisser l'émetteur-récepteur dans des zones avec des températures inférieures à  $-10^{\circ}\text{C}$  ( $+14^{\circ}\text{F}$ ) ou supérieures à  $+60^{\circ}\text{C}$  ( $+140^{\circ}\text{F}$ ) pour les opérations mobiles.

**ATTENTION : NE JAMAIS** placer l'émetteur-récepteur dans des environnements excessivement poussiéreux. Cela pourrait endommager l'émetteur-récepteur.

**NE PAS** placer l'émetteur-récepteur contre un mur ou poser des objets dessus. Il risquerait de surchauffer.

**MISE EN GARDE !** L'unité principale chauffe en cas d'utilisation continue sur une longue durée de l'émetteur-récepteur.

**ATTENTION :** En cas de connexion d'un amplificateur linéaire, réglez la puissance d'émission de RF de l'émetteur-récepteur de sortie en dessous de la puissance maximale en entrée de l'amplificateur linéaire, au risque dans le cas contraire d'endommager celui-ci.

**ATTENTION :** Utilisez uniquement les microphones Icom fournis ou en option. Les microphones des autres fabricants risquent de disposer d'affectation de broches différentes, et pourrait endommager le connecteur et/ou l'émetteur-récepteur.

**NE JAMAIS** laisser l'émetteur-récepteur dans un endroit peu sûr pour éviter que des personnes non autorisées ne l'utilisent.

Arrêtez l'émetteur-récepteur et/ou débranchez le câble alimentation CA quand vous n'allez pas utiliser l'émetteur-récepteur pendant une longue période.

Arrêtez l'émetteur-récepteur et/ou débranchez le câble alimentation CC quand vous n'allez pas utiliser l'émetteur-récepteur pendant une longue période.

L'écran LCD peut avoir des imperfections cosmétiques qui apparaissent sous forme de petites taches sombres ou lumineuses. Il ne s'agit pas un dysfonctionnement ou d'un défaut, mais d'une caractéristique normale des écrans LCD.

Utilisez l'émetteur-récepteur conformément aux lois et réglementations locales.

Selon les pays et/ou les régions, la puissance de sortie de l'émetteur-récepteur et/ou les opérations sur des fréquences spécifiques peuvent être limitées pour éviter les interférences avec les stations ou services radio existants.

## Panneau avant

Cette section décrit les touches, commandes et molettes que vous utilisez pour exploiter l'IC-7300. Consultez les pages signalées près de chaque touche, commande, ou vernier pour plus de détails.

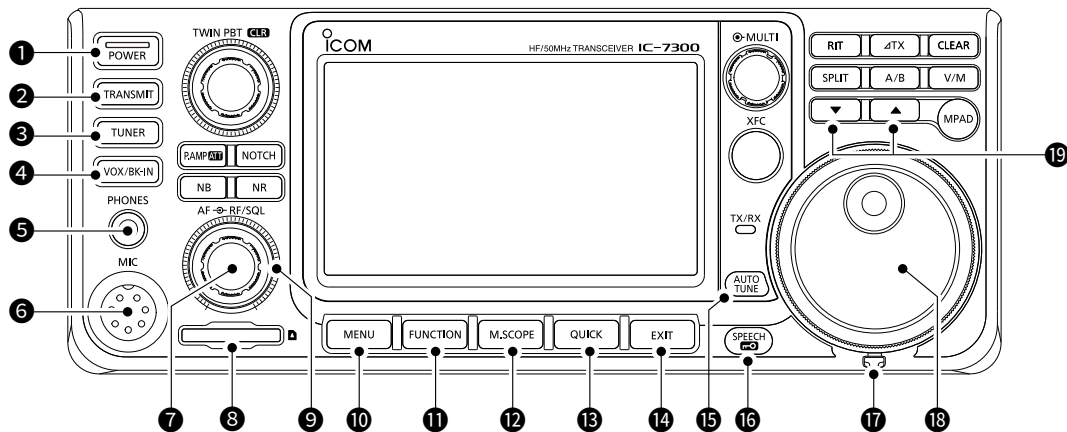

- 1 TOUCHE ALIMENTATION **POWER****  
Permet d'allumer ou d'éteindre l'émetteur-récepteur.
- 2 TOUCHE TRANSMISSION **TRANSMIT****  
Permet de basculer entre l'émission et la réception.
- 3 TOUCHE DISPOSITIF D'ACCORD D'ANTENNE **TUNER****  
Permet d'activer ou de désactiver le dispositif d'accord d'antenne, ou d'activer le syntonisateur.
- 4 TOUCHE VOX/BREAK-IN **VOX/BK-IN****  
Permet d'activer ou de désactiver la fonction VOX et la fonction Break-in.
- 5 PRISE JACK DE CASQUE [PHONES]**  
Permet de raccorder un casque stéréo standard.
- 6 CONNECTEUR DE MICROPHONE [MIC]**  
Permet de raccorder le microphone fourni ou un en option.
- 7 BOUTON DE RÉGLAGE DE VOLUME **AF-RF/SQL****  
Permet d'ajuster le niveau de sortie audio.
- 8 LECTEUR DE CARTE SD [SD CARD]**  
Permet de lire une carte SD.
- 9 BOUTON GAIN RF /SILENCIEUX **AF-RF/SQL****  
Permet d'ajuster le gain RF et les niveaux de seuil du silencieux.
- 10 TOUCHE MENU **MENU****  
Ouvre l'écran MENU.
- 11 TOUCHE FONCTION **FUNCTION****  
Permet d'afficher l'écran FUNCTION.
- 12 ÉCRAN DU MINI ANALYSEUR **M.SCOPE****  
Permet d'afficher le Mini Analyseur ou l'Analyseur de Spectre.
- 13 TOUCHE RAPIDE **QUICK****  
Permet d'afficher le MENU RAPIDE.
- 14 TOUCHE SORTIE **EXIT****  
Permet de sortir d'un écran de réglage ou de revenir à l'écran précédent.
- 15 TOUCHE SYNTONISATION AUTO **AUTO TUNE****  
Permet de syntoniser automatiquement la fréquence de trafic sur un signal CW reçu.
- 16 ANNONCE VOCALE/VERROUILLAGE **SPEECH****  
Permet d'annoncer la fréquence de trafic ou le mode de réception, ou verrouille **MAIN DIAL** électroniquement.
- 17 CORRECTEUR DE TENSION**  
Permet d'ajuster la friction de **MAIN DIAL**.
- 18 VERNIER **MAIN DIAL****  
Permet de modifier la fréquence de trafic.
- 19 TOUCHE HAUT/BAS CANAL MÉMOIRE **▲/▼****  
Permet de modifier le canal Mémoire.

## Panneau avant

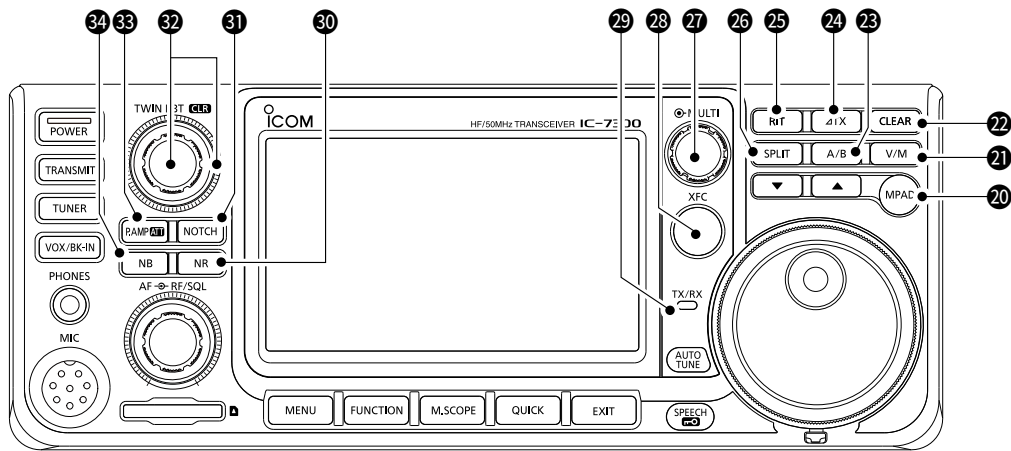
**20 TOUCHE BLOC-NOTES (MPAC)**

Permet d'afficher en séquence le contenu des Blocs-notes, ou d'enregistrer le contenu affiché dans un Bloc-note.

**21 TOUCHE VFO/MÉMOIRE (V/M)**

Permet de commuter entre les modes VFO et Mémoire, ou de copier le contenu du canal mémoire sur le VFO.

**22 TOUCHE EFFACER (CLEAR)**

Permet d'effacer le décalage de la fréquence RIT ou  $\Delta$ TX.

**23 TOUCHE A/B (A/B)**

Permet de commuter entre VFO A et VFO B, ou de régler la fréquence de VFO sélectionnée sur l'autre VFO.

**24  $\Delta$ TOUCHE TX ( $\Delta$ TX)**

Permet d'activer ou de désactiver la fonction  $\Delta$ TX.

**25 TOUCHE RIT (RIT)**

Permet d'activer ou de désactiver la fonction de Syntonisation pas à pas de la fréquence de réception (RIT).

**26 TOUCHE SEMI-DUPLEX (SPLIT)**

Permet d'activer ou de désactiver la fonction Semi-duplex.

**27 COMMANDE MULTIFONCTIONS (MULTI)**

Permet d'afficher le menu Multifonctions pour différents ajustements, ou de sélectionner un élément désiré.

**28 TOUCHE DE CONTRÔLE DE LA FRÉQUENCE D'ÉMISSION (XFC)**

Vous permet de surveiller la fréquence d'émission en maintenant la pression sur la touche en mode Semi-duplex.

**29 INDICATEUR TX/RX**

S'allume en rouge en émission et s'allume en vert à réception d'un signal.

**30 TOUCHE DE RÉDUCTION DU BRUIT (NR)**

Permet d'activer ou de désactiver la fonction de Réduction du bruit.

**31 TOUCHE NOTCH (NOTCH)**

Permet d'activer ou de désactiver le filtre Notch.

**32 COMMANDE SYNTONISATION SUR TWIN-PBT (TWIN PBT CLR)**

Permet d'ajuster la bande passante du filtre IF.

**33 TOUCHE PRÉAMPLI/ATTÉNUATEUR (P.AMP/ATT)**

Permet d'activer ou de désactiver et de sélectionner un des deux préamplificateurs de réception RF ou d'allumer/éteindre l'atténuateur.

**34 TOUCHE DE SUPPRESSEUR DE BRUIT (NB)**

Permet d'activer ou de désactiver la fonction Suppresseur de bruit.

## Panneau arrière

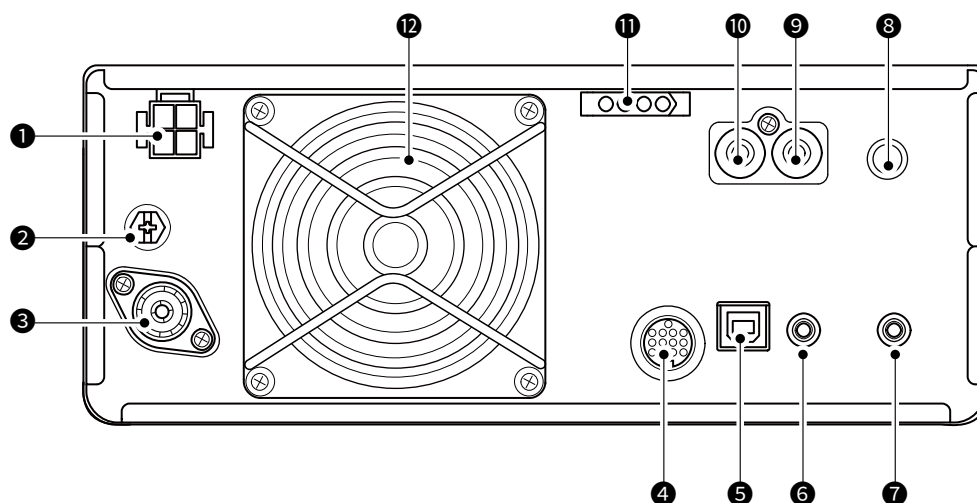

### ❶ CONNECTEUR D'ALIMENTATION CC [DC 13.8 V]

Permet de connecter une alimentation 13,8 V CC via le câble d'alimentation CC.

### ❷ BORNE DE MISE À LA TERRE [GND]

Pour connexion à la terre afin d'éviter les chocs électriques, les interférences TV, radio et autres problèmes.

### ❸ CONNECTEUR D'ANTENNE [ANT]

Pour connexion à un connecteur coax PL-259 de 50 Ω.

### ❹ CONNECTEUR [ACC]

Pour connexion à des dispositifs pour commander une unité externe ou pour commander l'émetteur-récepteur.

### ❺ PORT USB (TYPE B) [USB]

Pour connexion à un PC.

### ❻ CONNECTEUR DE TÉLÉCOMMANDE CI-V [REMOTE]

• Pour connexion à un PC, un amplificateur linéaire ou à un autre émetteur-récepteur pour la commande externe.

### ❼ CONNECTEUR DE HAUT-PARLEUR EXTERNE [EXT-SP]

Pour connexion à un haut-parleur 4~8 Ω externe.

### ❽ CONNECTEUR DE PIOCHE [KEY]

Pour connexion à une pioche simple, à un manipulateur électronique, ou à un manipulateur double contact via une fiche stéréo de 6,35 mm (1/4").

### ❾ CONNECTEUR DE COMMANDE D'ENVOI [SEND]

Se raccorde pour commander les émissions avec des unités externes non Icom.

### ❿ CONNECTEUR D'ENTRÉE ALC [ALC]

Pour connexion à un connecteur de sortie ALC d'un amplificateur linéaire non Icom.

### ⓫ CONNECTEUR DE COMMANDE DE DISPOSITIF D'ACCORD D'ANTENNE [TUNER]

Permet de connecter le câble de commande d'un dispositif d'accord d'antenne automatique AH-730 ou AH-740.

### ⓬ VENTILATEUR

Ventile l'unité PA si nécessaire.

## Affichage de l'écran tactile

Cette section décrit les icônes, écrans, dialogues, affichages etc. qui apparaissent sur l'écran de l'IC-7300. Consultez les pages signalées près de chaque élément pour plus de détails.

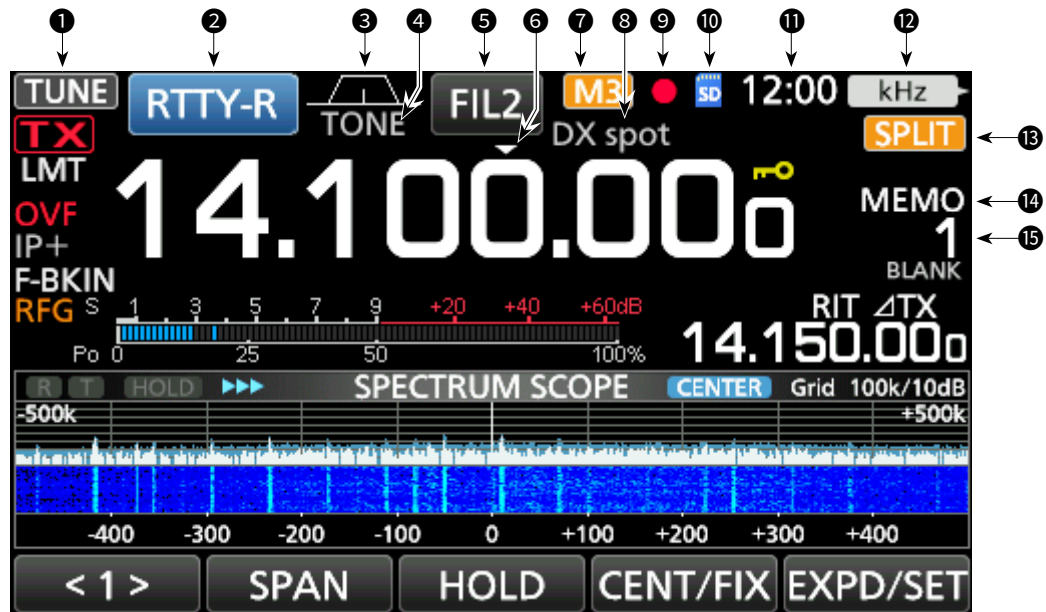

- ❶ **ICÔNE DE SYNTONISATION** **TUNE**  
Apparaît lors de la syntonisation de l'antenne.
- ❷ **INDICATEUR DE MODE** **RTTY-R**  
Affiche le mode de fonctionnement sélectionné.
- ❸ **INDICATEUR DE LARGEUR DE BANDE PASSANTE**   
Affiche sous forme de graphique la largeur de la bande passante pour le mode Twin-PBT et la fréquence centrale en mode décalage IF.
- ❹ **INDICATEUR DE TONALITÉS** **TONE**  
Affiche le type de tonalité sélectionné dans le mode de fonctionnement tonalités.
- ❺ **INDICATEUR DE FILTRE IF** **FIL2**  
Affiche le filtre IF sélectionné.
- ❻ **ICÔNE DE SYNTONISATION RAPIDE**   
Apparaît quand le mode de Syntonisation rapide est activé.
- ❼ **ICÔNE M1~M8/T1~T8** **M3**  
Affiche « M1 » ~ « M8 » pendant que « External Keypad » sur l'écran CONNECTORS est réglé sur ON et pendant l'utilisation de la fonction Manipulateur à mémoire.
- ❽ **AFICHAGE NOM DE MÉMOIRE**  
Permet d'afficher le nom de mémoire s'il est saisi.
- ❾ **ICÔNE D'ENREGISTREUR VOCAL** ●  
Apparaît pendant l'enregistrement.
- ❿ **ICÔNE DE CARTE SD** **SD**  
Apparaît quand une carte SD est insérée, ou clignote pendant l'accès à la carte SD.
- ⓫ **AFFICHAGE DE L'HEURE** **23:00**  
Affiche l'heure locale actuelle. Toucher l'affichage pour faire apparaître l'heure locale actuelle et l'heure UTC.
- ⓬ **INDICATEUR DE FONCTION POUR COMMANDE MULTIFONCTIONS** **kHz**  
Affiche la fonction attribuée à **(MULTI)**.
- ⓭ **ICÔNE DE SEMI-DUPLEX** **SPLIT**  
Apparaît quand la fonction Semi-duplex est activée.
- ⓮ **ICÔNE VFO/MÉMOIRE** **MEMO**  
« VFO A » ou « VFO B » apparaît quand le mode VFO est sélectionné, et la « MEMO » apparaît quand le mode Mémoire est sélectionné.
- ⓯ **AFFICHAGE DE CANAL MÉMOIRE** **1**  
Affiche le numéro du canal mémoire sélectionné.



# 1 DESCRIPTION DU BOITIER

## Écran tactile

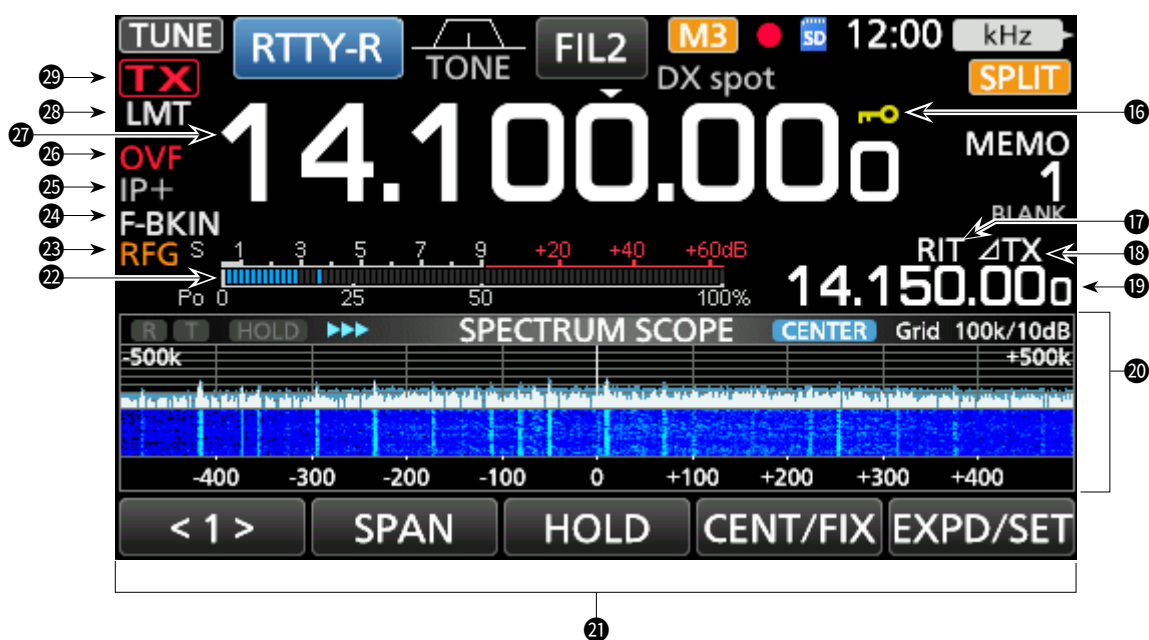

### 16 ICÔNE DE VERROUILLAGE **🔒**

Apparaît quand la fonction Verrouillage est activée.  
**1/4** apparaît quand la fonction Syntonisation 1/4 est activée.

### 17 ICÔNE RIT **RIT**

Apparaît quand la fonction RIT est activée.

### 18 ICÔNE TX **TX**

Apparaît quand la fonction  $\Delta$ TX est activée.

### 19 AFFICHAGE DU DÉCALAGE DE LA FRÉQUENCE

Affiche le décalage la fréquence des fonctions RIT ou  $\Delta$ TX, quand les fonctions sont activées.

### 20 ÉCRAN DE L'ANALYSEUR DE SPECTRE

Affiché lors de l'utilisation de l'analyseur de spectre.

### 21 AFFICHEUR DE FONCTIONS

Affiche les paramètres de fonctionnement, les modes, les fréquences et les indicateurs, selon vos sélections.

### 22 MULTIMÈTRE

Affiche différentes forces et niveaux, selon la fonction que vous sélectionnez.

### 23 ICÔNE DE GAIN RF **RF**

Apparaît quand **(AF/RF/SQL)** (externe) est réglé dans le sens antihoraire à partir de la position 11 heures. L'icône indique que le gain RF est réduit.

### 24 INDICATEUR BK-IN/F-BKIN/VOX **F-BKIN**

Apparaît quand la fonction Semi Break-in, Full Break-in ou VOX est activée.

### 25 ICÔNE IP PLUS

Apparaît quand la fonction IP Plus est activée.

### 26 ICÔNE OVF

S'affiche lorsque la fonction de compresseur vocal est activée.

### 27 AFFICHAGES DE FRÉQUENCE

Affiche la fréquence de trafic.

### 28 ICÔNE LMT/INH **LMT/INH**

- **LMT** apparaît si la température de l'amplificateur de puissance devient extrêmement élevée et que la fonction de protection est activée après des transmissions sans interruption pendant de longues périodes.
- **INH** apparaît lorsque la fonction de verrouillage de l'émetteur est activée.

### 29 INDICATEUR ÉTAT TX **TX**

Affiche l'état d'émission de la fréquence affichée.

- **TX** S'affiche quand l'appareil est en émission.
- **TX** apparaît quand la fréquence sélectionnée est en dehors de la plage de fréquence de limite de bande.
- **TX** apparaît quand la transmission est inhibée.

## Écran tactile

## ◇ Écran MENU

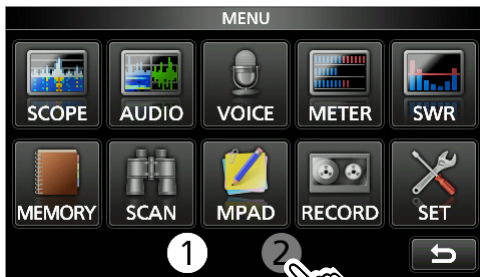

- Ouvrir l'écran MENU en appuyant sur **MENU**.
  - ① Pour fermer l'écran FUNCTION, appuyer sur **EXIT**
  - ① Toucher [1] ou [2] en bas de l'écran pour sélectionner l'écran FUNCTION 1 ou 2.

## ◇ Écran FUNCTION

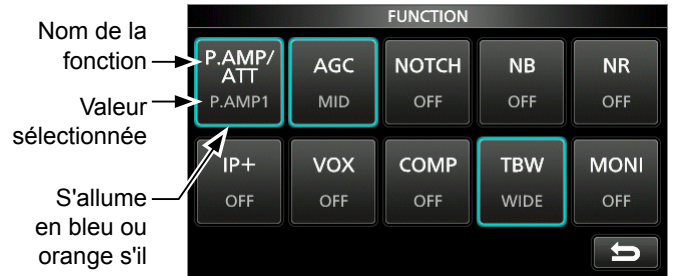

Écran FUNCTION

- Ouvrir l'écran FUNCTION en appuyant sur **FUNCTION**.
  - ① Pour fermer l'écran FUNCTION, appuyer sur **EXIT**.

## Liste de l'écran FUNCTION

P.AMP/ATT	AGC <sup>*2</sup>	NOTCH <sup>*2</sup>	NB <sup>*2</sup>
OFF	FAST	OFF	OFF
P.AMP1	MID	AN	ON
P.AMP2	SLOW	MN	
ATT <sup>*1</sup>			
NR <sup>*2</sup>	IP+	VOX <sup>*2</sup>	BKIN <sup>*2</sup>
OFF	OFF	OFF	OFF
ON	ON	ON	BKIN
			F-BKIN
COMP <sup>*2</sup>	TONE <sup>*2</sup>	TBW	1/4
OFF	OFF	WIDE	OFF
ON	TONE	MID	ON
	TSQL	NAR	
MONI <sup>*2</sup>			
OFF			
ON			

\*1 Toucher pendant 1 seconde pour sélectionner la fonction.

\*2 Toucher pendant 1 seconde pour ouvrir son menu de fonction.

## ◇ MENU RAPIDE

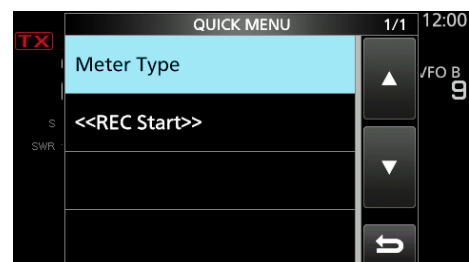

- Ouvrir l'écran QUICK MENU en appuyant sur **QUICK**.

# 1 DESCRIPTION DU BOITIER

## Écran tactile

### ◇ Menus multifonctions



Menu multifonctions

- Ouvrir le menu Multifonctions en appuyant sur **(MULTI)** (commande Multifonctions).
- Ouvrir les menus spéciaux en maintenant **VOX/BK-IN**, **NB**, **NR**, ou **NOTCH** enfoncés pendant 1 seconde.
- Pendant que le menu multifonctions est ouvert, toucher l'article l'élément désiré et tourner **(MULTI)** pour régler la valeur désirée.

### Éléments du menu multifonctions

\*1 Toucher le bord pour activer ou désactiver la fonction, ou ajuster.

\*2 Toucher l'élément pendant 1 seconde pour régler en tournant **(MULTI)**, même lorsque le menu multifonctions est fermé.

SSB	SSB-D	CW	RTTY
RF POWER* <sup>2</sup>	RF POWER* <sup>2</sup>	RF POWER* <sup>2</sup>	RF POWER* <sup>2</sup>
MIC GAIN* <sup>2</sup>	MIC GAIN* <sup>2</sup>	KEY SPEED* <sup>2</sup>	TPF* <sup>1</sup>
COMP* <sup>1,2</sup>		CW PITCH* <sup>2</sup>	
MONITOR* <sup>1,2</sup>	MONITOR* <sup>1,2</sup>		MONITOR* <sup>1,2</sup>
FM	AM	NB	NR
RF POWER* <sup>2</sup>	RF POWER* <sup>2</sup>	LEVEL* <sup>2</sup>	LEVEL* <sup>2</sup>
MIC GAIN* <sup>2</sup>	MIC GAIN* <sup>2</sup>	DEPTH* <sup>2</sup>	
		WIDTH* <sup>2</sup>	
MONITOR* <sup>1,2</sup>	MONITOR* <sup>1,2</sup>		
NOTCH	VOX	BK-IN	
POSITION	GAIN* <sup>2</sup>	DELAY* <sup>2</sup>	
WIDTH* <sup>1</sup>	ANTI VOX* <sup>2</sup>		
	DELAY* <sup>2</sup>		
	VOICE DELAY SHORT* <sup>1</sup>		

## Molette multifonctions

Lorsque le menu multifonctions est fermé, **(MULTI)** peut être activé pour régler les fonctions en appuyant sur ou en touchant l'élément pendant 1 seconde sur les menus multifonctions.

La fonction s'affiche dans le coin supérieur droit de l'écran.

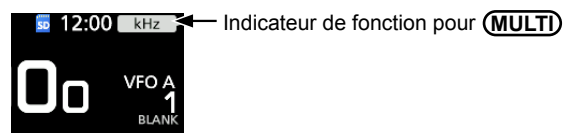

\* Sur les menus multifonctions, appuyez sur l'élément pendant 1 seconde permet d'attribuer la fonction à **(MULTI)**.

Pour annuler la fonction attribuée à **(MULTI)**, touchez l'indicateur de fonction pour la commande multifonction, ou maintenez enfoncé **(MULTI)** pendant 1 seconde.

Indicateur	Action	
RIT	Tourner	Règle la fréquence RIT.
	Maintenir enfoncé	Efface la fréquence RIT.
ΔTX	Tourner	Règle la fréquence ΔTX.
	Maintenir enfoncé	Efface la fréquence ΔTX.
RIT ΔTX	Tourner	Règle la fréquence RIT ΔTX.
	Maintenir enfoncé	Efface la fréquence RIT ΔTX.
kHz	Modifie la fréquence de trafic par pas de kHz. (Mode VFO uniquement) La rotation rapide <b>(MULTI)</b> augmente automatiquement la vitesse de syntonisation.	
M-CH	En mode mémoire, sélectionne les canaux mémoire.	
RF PWR*	Ajuste la puissance d'émission.	
MIC G*	Ajuste le gain du microphone.	
COMP*	Ajuste le niveau du compresseur vocal.	
MONI*	Ajuste le niveau sonore de la fonction de surveillance.	
SPEED*	Ajuste la vitesse de manipulation.	
PITCH*	Ajuste la hauteur CW.	
NB LEV*	Ajuste le niveau du supprimeur de bruit.	
NB DEP*	Ajuste la PROFONDEUR (niveau d'atténuation du bruit).	
NB WID*	Ajuste la LARGEUR (durée d'effacement).	
NR LEV*	Ajuste le niveau de Réduction du bruit.	
NOTCH*	Ajuste la fréquence de filtre Notch.	
VOX G*	Ajuste le gain VOX.	
A-VOX*	Ajuste le niveau ANTI VOX.	
VOX D*	Ajuste la durée du délai VOX.	
BKIN D*	Ajuste la durée du délai Break-in.	

## Saisies et modifications avec le clavier

### ◇ Saisir et modifier des caractères

Vous pouvez saisir et modifier les éléments du tableau suivant.

Catégorie	Écran	Caractères sélectionnables	Total caractères	Informations
MENU	MY CALL	A à Z, 0 à 9, (espace), / @ - .	10	
MEMORY	MEMORY NAME	A à Z, a à z, 0 à 9, (espace), @ % & # + - = [ ] / ( ) ; : ^ ! ? . ,	10	
FONCTION	KEYER MEMORY	A à Z, 0 à 9, (espace), / ? ^ . , @	70	« * » (astérisque) a son utilisation unique.
	RTTY MEMORY	A à Z, 0 à 9, (espace), ! \$ & ? " ' - / . , ; : ( ) ↵	70	
	VOICE TX RECORD	A à Z, a à z, 0 à 9, (espace), _ ! " # \$ % & ' ( ) * + , - . / ; : < = > ? @ [ \ ] ^ _ ` {   } ~	16	
Carte SD	FILE NAME	A à Z, a à z, 0 à 9, (espace), _ ! " # \$ % & ' ( ) * + , - . / ; : < = > ? @ [ \ ] ^ _ ` {   } ~	15	Caractères non autorisés : / ; : * < >
PRESET	PRESET NAME	A à Z, a à z, 0 à 9, (espace), @ % & # + - = [ ] / ( ) ; : ^ ! ? . ,	16	

### ◇ Types de clavier

Vous pouvez sélectionner le Clavier complet ou celui à dix touches dans le « Keyboard Type » sur l'écran FUNCTION.

**MENU** » **SET > Fonction > Keyboard Type**

① Vous pouvez également passer au MENU RAPIDE en appuyant sur **QUICK**.

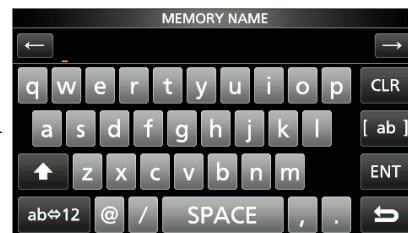
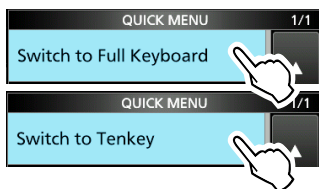

① Vous pouvez sélectionner la disposition complète du clavier dans « Screen Full Keyboard Layout » sur l'écran FUNCTION.

**MENU** » **SET > Fonction > Screen Full Keyboard Layout**

### ◇ Saisie et modifications

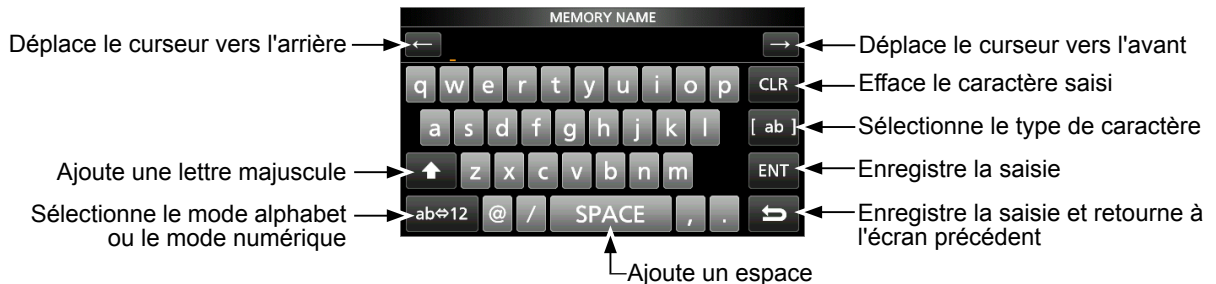

## Sélection d'un emplacement

Sélectionner un emplacement pour l'émetteur-récepteur qui permette une circulation d'air suffisante, à l'abri de la chaleur et du froid extrêmes, et à distance de toute sources de radiations électromagnétiques.

L'émetteur-récepteur est équipé d'un support pour l'installation sur un plan horizontal.

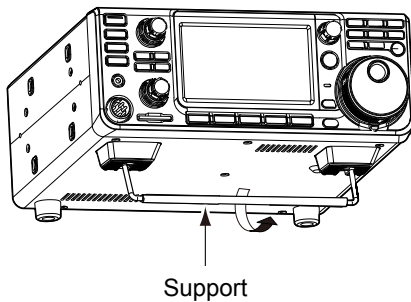

**ATTENTION : NE JAMAIS** transporter l'émetteur-récepteur en le tenant par le support, les molettes, les commandes, etc. Cela risquerait de l'endommager.

## Dispersion de la chaleur

- **NE PAS** placer l'émetteur-récepteur contre un mur ou poser des objets dessus. Cela risque de bloquer le flux d'air et provoquer une surchauffe de l'émetteur-récepteur.
- **NE JAMAIS** installer l'émetteur-récepteur dans un endroit sans ventilation adéquate. La dispersion de chaleur risquerait de s'en trouver réduite, et l'émetteur-récepteur pourrait être endommagé.
- **NE PAS** toucher l'émetteur-récepteur après des transmissions sans interruption pendant de longues périodes. L'émetteur-récepteur risquerait d'être chaud.

## Raccordement à la terre

Pour prévenir les chocs électriques, les interférences de télévision (TVI), les interférences radio (BCI) et autres problèmes, raccorder l'émetteur-récepteur à la terre via la borne de terre [GND] sur le panneau arrière.

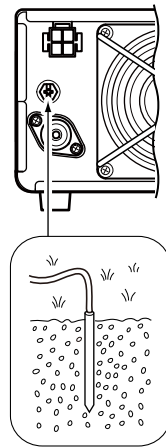

Pour une efficacité optimale, connecter un câble de forte section ou une tresse plate à un long piquet de terre. Veiller à réduire la distance entre la borne [GND] et le piquet de terre le plus possible.

**⚠ AVERTISSEMENT ! NE JAMAIS** connecter la borne [GND] à une conduite de gaz ou une conduite électrique, au risque de provoquer une explosion ou un choc électrique.

## Raccordement du panneau avant

### Connecteur [MIC] (Microphone)



**SM-50**  
(Option)



**SM-30**  
(Option)



**HM-219**  
(Fourni)

### Utilisation d'un clavier externe

Vous pouvez effectuer l'émission par manipulateur mémoire CW, par Mémoire vocale ou par manipulateur mémoire RTTY depuis un clavier externe en raccordant le circuit de commande au connecteur [MIC]. Régler « External Keypad » sur ON sur l'écran CONNECTORS pour utiliser le clavier externe.

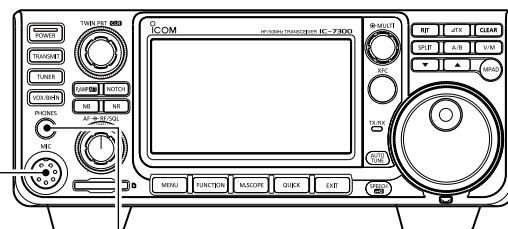

### Casque [PHONES]



Permet le raccordement de casque avec une impédance de 8~16 Ω.

- Produit 5 mW dans une charge de 8 Ω.
- Le niveau du volume peut varier en fonction des casques.

## Raccordement du panneau arrière

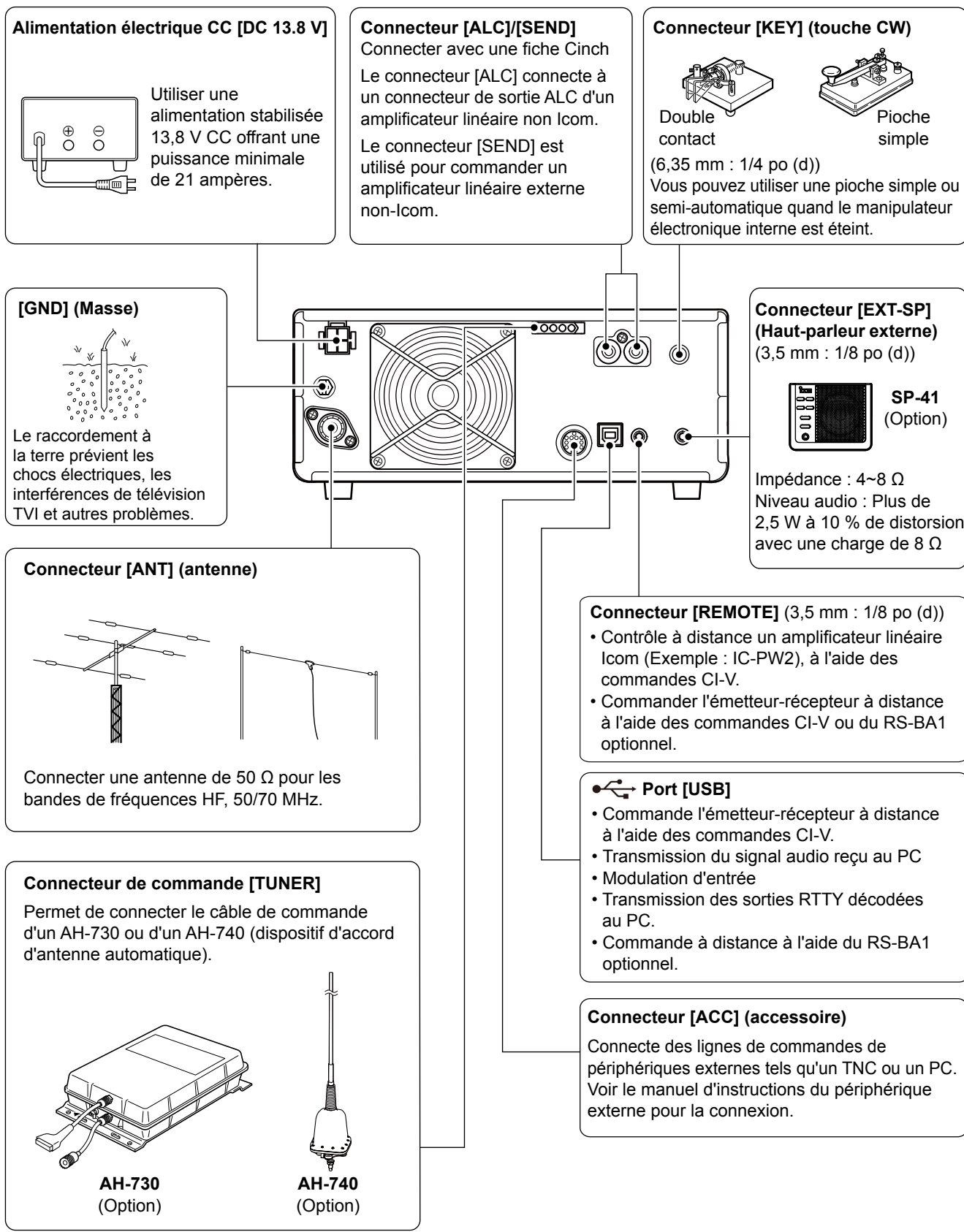

**Alimentation électrique CC [DC 13.8 V]**  
 Utiliser une alimentation stabilisée 13,8 V CC offrant une puissance minimale de 21 ampères.

**Connecteur [ALC]/[SEND]**  
 Connecter avec une fiche Cinch  
 Le connecteur [ALC] connecte à un connecteur de sortie ALC d'un amplificateur linéaire non Icom.  
 Le connecteur [SEND] est utilisé pour commander un amplificateur linéaire externe non-Icom.

**Connecteur [KEY] (touche CW)**  
 Double contact (6,35 mm : 1/4 po (d))  
 Pioche simple (6,35 mm : 1/4 po (d))  
 Vous pouvez utiliser une pioche simple ou semi-automatique quand le manipulateur électronique interne est éteint.

**[GND] (Masse)**  
 Le raccordement à la terre prévient les chocs électriques, les interférences de télévision TVI et autres problèmes.

**Connecteur [EXT-SP] (Haut-parleur externe)**  
 (3,5 mm : 1/8 po (d))  
**SP-41 (Option)**  
 Impédance : 4~8 Ω  
 Niveau audio : Plus de 2,5 W à 10 % de distorsion avec une charge de 8 Ω

**Connecteur [ANT] (antenne)**  
 Connecter une antenne de 50 Ω pour les bandes de fréquences HF, 50/70 MHz.

**Connecteur [REMOTE] (3,5 mm : 1/8 po (d))**  
 • Contrôle à distance un amplificateur linéaire Icom (Exemple : IC-PW2), à l'aide des commandes CI-V.  
 • Commander l'émetteur-récepteur à distance à l'aide des commandes CI-V ou du RS-BA1 optionnel.

**Port [USB]**  
 • Commande l'émetteur-récepteur à distance à l'aide des commandes CI-V.  
 • Transmission du signal audio reçu au PC  
 • Modulation d'entrée  
 • Transmission des sorties RTTY décodées au PC.  
 • Commande à distance à l'aide du RS-BA1 optionnel.

**Connecteur de commande [TUNER]**  
 Permet de connecter le câble de commande d'un AH-730 ou d'un AH-740 (dispositif d'accord d'antenne automatique).  
**AH-730 (Option)**  
**AH-740 (Option)**

**Connecteur [ACC] (accessoire)**  
 Connecte des lignes de commandes de périphériques externes tels qu'un TNC ou un PC. Voir le manuel d'instructions du périphérique externe pour la connexion.



## Raccordement d'une alimentation électrique CC externe

Confirmez que l'émetteur-récepteur est hors tension avant de raccorder le câble d'alimentation CC.

- ① En cas de raccordement d'un câble d'alimentation CC non-Icom, l'émetteur-récepteur requiert :
- 13,8 V CC (Capacité : Au moins 21 Ampères)
  - une alimentation électrique protégée contre la surintensité avec faible fluctuation et ondulation de tension.

**ATTENTION : NE PAS** toucher le ventilateur sur le panneau arrière de l'émetteur-récepteur après des transmissions sans interruption pendant de longues périodes. L'émetteur-récepteur peut être extrêmement chaud.

### Alimentation électrique CC non Icom

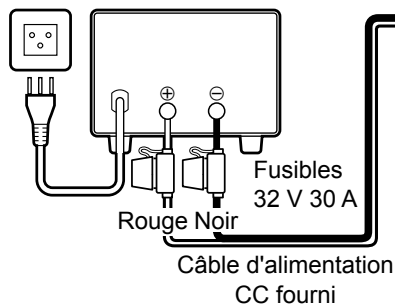

Lors de la déconnexion, abaissez fermement la languette de verrouillage et retirez ensuite le connecteur de la prise.

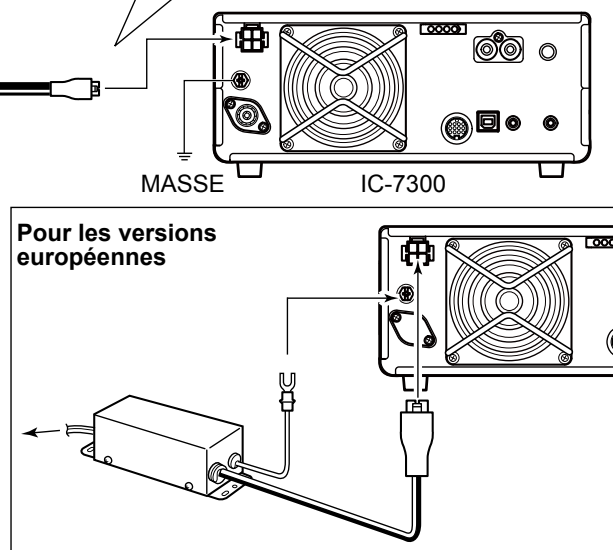

## Raccordement du dispositif d'accord d'antenne

Le DISPOSITIF D'ACCORD D'ANTENNE AUTOMATIQUE AH-730 adapte l'IC-7300 à une antenne à long fil de plus de 7 m/23 pi (entre 1,8 MHz et 50 MHz).

- ① Consulter le manuel d'instructions de l'AH-730 pour les détails d'installation et de connexion.

**NOTE :** Avant d'effectuer la connexion, assurez-vous de mettre l'émetteur-récepteur hors tension.

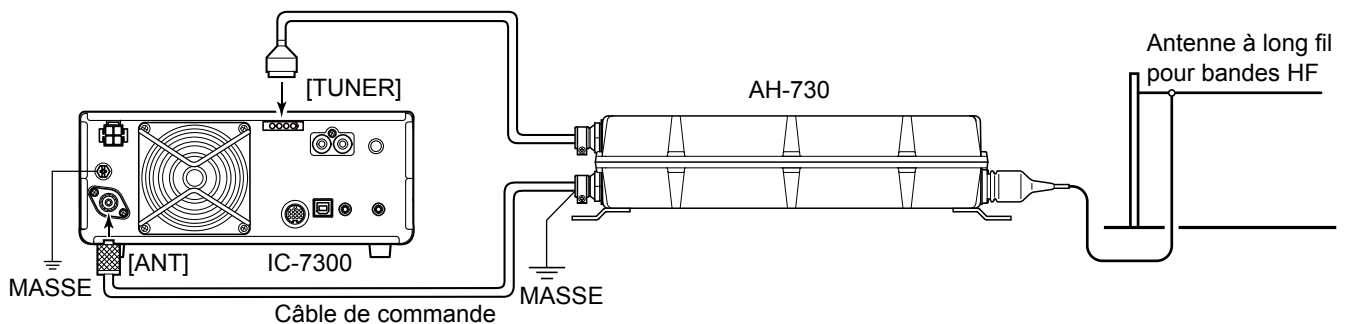



## Connexions FSK et AFSK

L'émetteur-récepteur a une touche de mode pour RTTY. Vous pouvez utiliser un PC et un logiciel applicatif pour utiliser RTTY à l'aide d'un câble USB. Toutefois, si vous souhaitez utiliser RTTY ou d'autres modes numériques, vous pouvez utiliser la prise ACC sur le panneau arrière via une unité d'interface. RConsulter le mode d'emploi de l'application pour les détails de configuration.

(Icom ne garantit pas les performances du logiciel applicatif, du PC, du périphérique réseau ou des réglages réseau.)

### (1) En utilisant un port USB

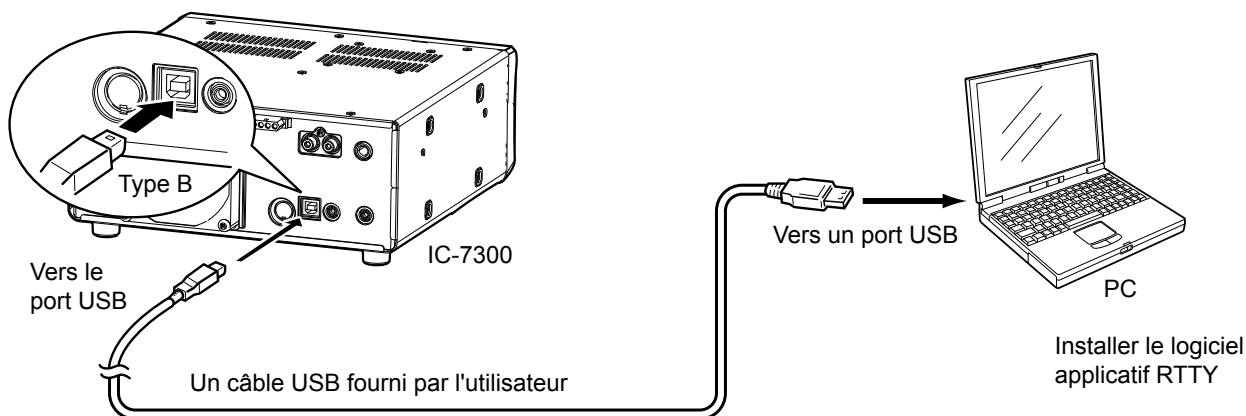

#### CONSEIL:

- Si vous réglez « USB Serial Function » sur « RTTY Decode », les signaux RTTY décodés sortent du port USB.

**MENU** » **SET > Connectors > USB Serial Function**

- Vous pouvez télécharger un pilote USB et le guide d'installation sur le site Web Icom.  
<https://www.icomjapan.com/support/>

### (2) En cas d'utilisation de la prise ACC ou du connecteur du microphone

- Lors de la connexion à [ACC]

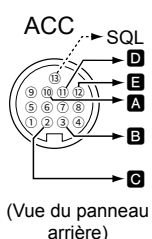

- Lors de la connexion à [MIC]

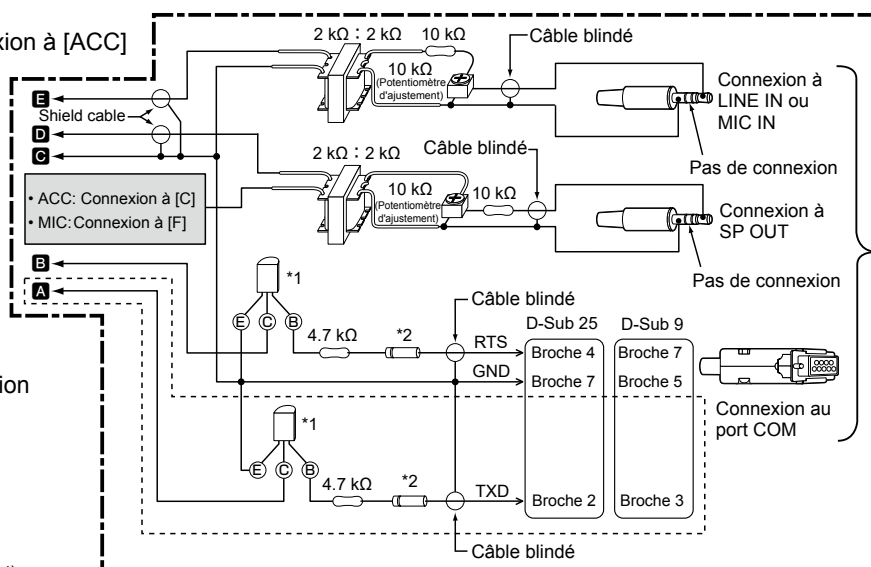
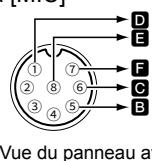

- \*1 Transistor NPN (2SC1815)
- \*2 Diode de commutation (1S1588)

Les parties présentées en petits tirets sont requises uniquement pour RTTY Baudot est utilisé dans le mode FSK (RTTY). (Non requis pour d'autres modes numériques tels que SSTV ou PSK)

Exemple de circuit d'interface pour les modes numériques (Fourni par l'utilisateur)

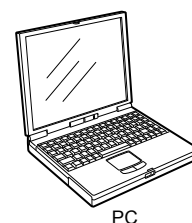

① Consulter du manuel complet (anglais) pour plus de détails sur la prise ACC et le connecteur MIC.

**NOTE:** Vous pouvez utiliser ONLY AFSK RTTY lorsque vous connectez le circuit au connecteur du microphone.

## Connexions de l' amplificateur linéaire

### ◆ Connexion d'un amplificateur linéaire Icom

Consulter l'illustration ci-dessous pour connecter un amplificateur linéaire Icom. Consulter le mode d'emploi de l'amplificateur pour le fonctionnement.

**Exemple : connexion de en option l'IC-PW2 AMPLIFICATEUR LINÉAIRE TOUTES BANDES 1 KW HF/50 MHZ**

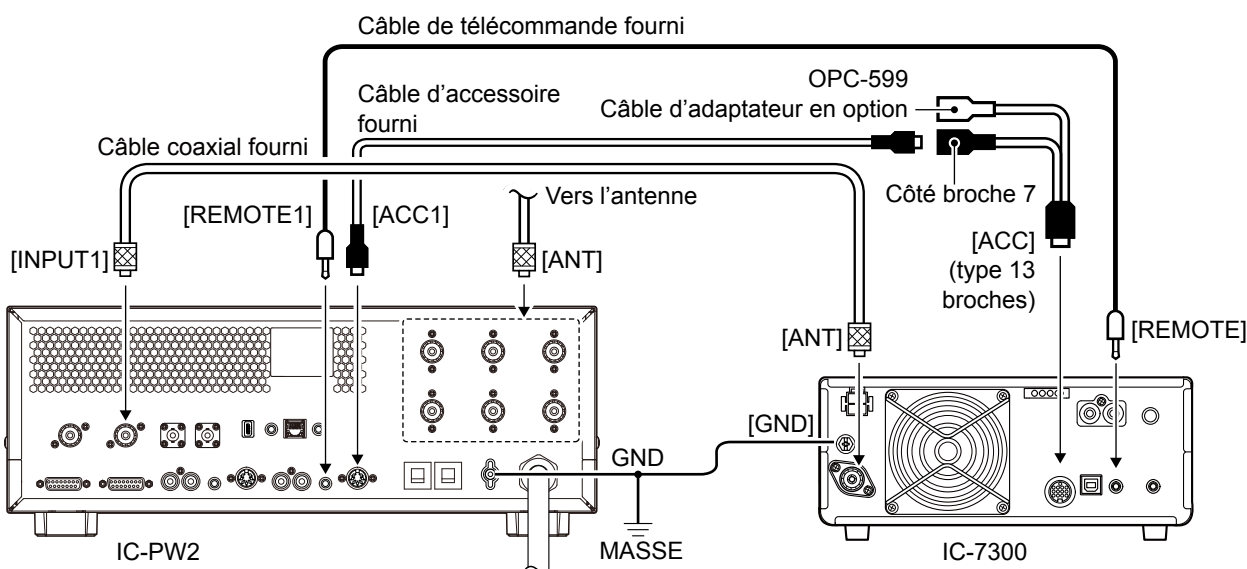

### ◆ Connexion d'un amplificateur linéaire non Icom

Consulter l'illustration ci-dessous pour connecter un amplificateur linéaire non Icom.

① Nous recommandons d'utiliser un amplificateur linéaire avec une puissance d'entrée de 100 watts ou plus. Si vous utilisez un amplificateur avec un taux de hachage inférieur à 100 watts, réglez la puissance de sortie de l'IC-7300 sur le niveau spécifié avec de transmettre. Sinon ceci risque d'endommager l'amplificateur linéaire.

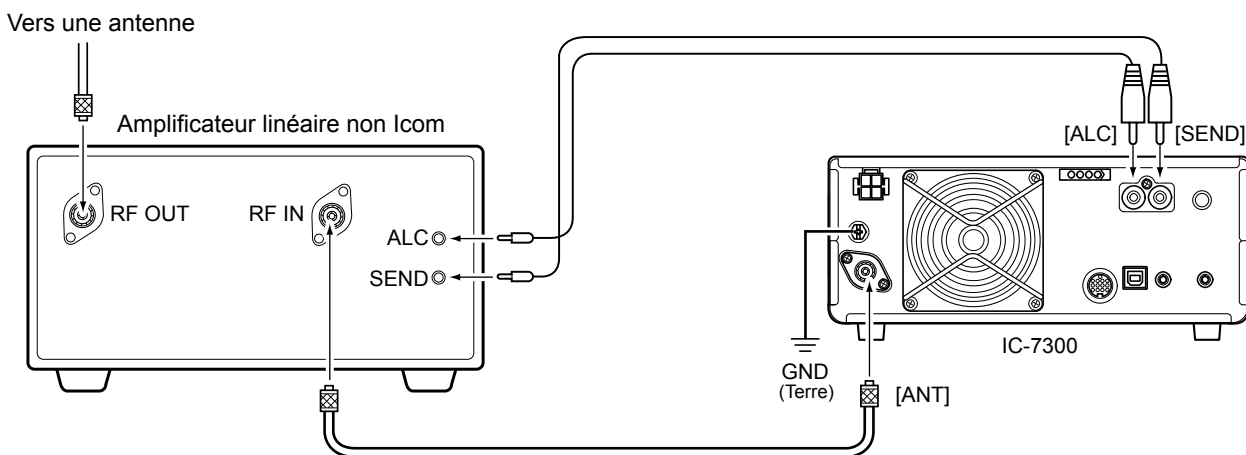

#### ⚠ AVERTISSEMENT!

- Le niveau de signal maximum du connecteur [SEND] est de 16 V/0,5 A CC. Utilisez une unité externe si votre amplificateur linéaire non Icom requiert une tension d'asservissement et/ou un courant électrique plus grand que spécifié.
- Le niveau d'entrée ALC doit se trouver dans la plage 0 à -4 V. L'émetteur-récepteur n'accepte pas une tension positive. Des réglages de tension ALC et RF non-appariés risquent de faire surchauffer ou d'endommager l'amplificateur linéaire.
- Lors de l'utilisation d'un amplificateur linéaire tel que le IC-PW2, régler RF POWER dans le menu multifonctionnel afin de maintenir le compteur ALC dans la zone rouge.

## Lors de la première mise sous tension

Avant d'allumer l'émetteur-récepteur pour la première fois, vérifiez que tous les éléments suivants sont correctement raccordés.

- Câble d'alimentation CC
- Antenne
- Fil de mise à la terre
- Microphone\*

\*Différents dispositifs peuvent être utilisés, selon le mode de fonctionnement.

Si tous les éléments énumérés ci-dessus sont correctement raccordés, régler (AF↔RF/SQL) (interne/externe) dans les positions décrites ci-dessous.

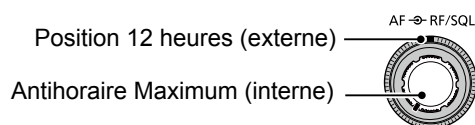

**CONSEIL :** Quand vous arrêtez l'émetteur-récepteur, il mémorise les réglages en cours. Par conséquent, quand vous rallumez l'émetteur-récepteur, il redémarre avec les mêmes réglages.

## Mise sous ou hors tension

- Pour allumer l'émetteur-récepteur, appuyer sur **POWER**.
- Pour éteindre l'émetteur-récepteur, maintenir **POWER** enfoncé pendant 2 secondes jusqu'à ce que « POWER OFF... » apparaisse.

## Ajustement du niveau du volume

Tourner (AF↔RF/SQL) (interne) pour régler le volume.

## Informations sur les modes VFO et Mémoire

### Mode VFO

Vous pouvez régler la fréquence désirée en tournant (MAIN DIAL).

### Mode Mémoire

Vous pouvez saisir le contenu dans le canal désiré dans la liste MÉMOIRE.

### Sélection du mode VFO ou du mode Mémoire

Appuyer sur (V/M) pour sélectionner le mode VFO ou le mode Mémoire.

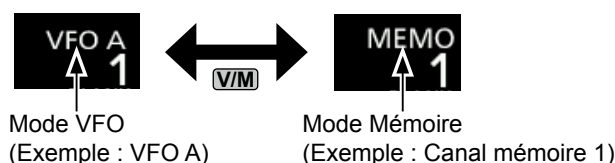

## Utilisation du mode VFO

L'IC-7300 dispose de 2 oscillateurs à fréquence variable (VFO), « A » et « B ». Ces 2 VFO sont pratiques pour sélectionner rapidement 2 fréquences, ou pour le fonctionnement en Semi-duplex. Vous pouvez utiliser l'un des deux VFO pour opérer sur une fréquence et un mode.

### ◇ Sélection du VFO A ou VFO B

Appuyer sur (A/B) pour sélectionner le VFO A ou le VFO B.

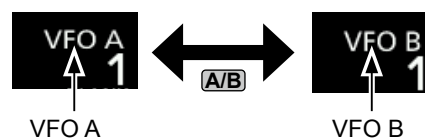

### ◇ Égalisation du VFO A et du VFO B

Il est possible de régler la fréquence du VFO affiché sur le VFO qui n'est pas affiché.

Maintenir (A/B) enfoncé jusqu'à ce que 2 signaux sonores courts soient émis.

## Sélection de la bande de trafic

Effectuer les étapes suivantes pour changer la bande de trafic.

1. Toucher les chiffres des MHz. (Exemple : 14)



- Ouvre l'écran BAND STACKING REGISTER.

2. Toucher une touche de bande. (Exemple : [21])

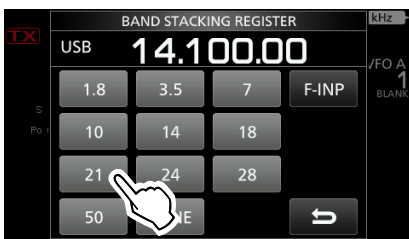

- Affiche une fréquence de 21 MHz.

### ◇ Utilisation des registres d'empilement de bande

Le registre d'empilement de bande fournit 3 mémoires pour chaque touche de bande pour sauvegarder les fréquences et les modes de fonctionnement. Cette fonction est pratique pour rappeler rapidement les fréquences et les modes précédemment utilisés sur la bande sélectionnée.

Suivre les étapes ci-dessous pour saisir un registre sur la bande sélectionnée.

1. Toucher les chiffres des MHz pendant 1 seconde sur l'écran de veille.

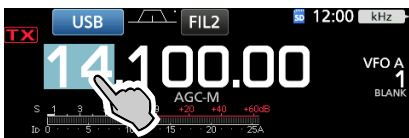

- Ouvre l'écran BAND STACKING REGISTER.

- ① Pour sélectionner un registre d'empilement de bande dans une autre bande. Toucher les chiffres de MHz sur l'écran de veille, puis toucher une touche de bande pendant 1 seconde.

2. Toucher une touche de bande.



- La fréquence et le mode de fonctionnement sont modifiés.

## Sélection du mode de fonctionnement

Vous pouvez sélectionner parmi les modes SSB, données SSB, CW, CW inverse, RTTY, RTTY inverse, AM, données AM, FM et mode de données FM.

1. Toucher l'icône du mode (Exemple : USB).



2. Sur l'écran MODE, toucher la touche du mode désirée (Exemple : CW).

- ① Dans les modes SSB, AM ou FM, la touche [DATA] apparaît.



Écran MODE

- Liste de sélection du mode de fonctionnement

- ① Toucher la touche du mode pour sélectionner le mode de fonctionnement.

Touche de mode	Mode de fonctionnement	
[SSB]	LSB	USB
[CW]	CW	CW-R
[RTTY]	RTTY	RTTY-R
[AM]	AM	
[FM]	FM	
[DATA]	LSB	LSB-D
	USB	USB-D
	AM	AM-D
	FM	FM-D

### Sélection du mode Données

Il est possible d'utiliser RTTY dans le mode de données en utilisant AFSK (Modulation par déplacement de fréquence).

- ① Quand un mode de données est sélectionné, il est possible de couper l'entrée du microphone.

**MENU** » **SET > Connectors > DATA MOD**

(Exemple : sélection du mode USB-D)

1. Toucher l'icône du mode pendant que le mode USB est sélectionné.

- Ouvre l'écran MODE.

2. Toucher [DATA].

- Le mode USB-D est sélectionné.



Écran MODE

- ① Dans le menu PRESET, vous pouvez enregistrer la combinaison des réglages du mode de données pour modifier rapidement les réglages, en fonction de vos besoins. Consultez le manuel complet pour plus de détails.

## Réglage de la fréquence

### ◇ Utilisation du Vernier

1. Sélectionner la bande de trafic désirée.  
(Exemple : 21 MHz)

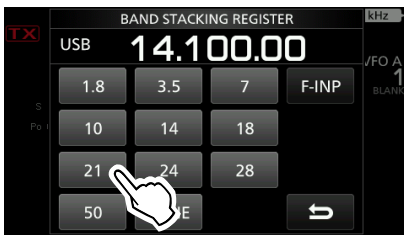

Écran BAND STACKING REGISTER

2. Tourner **(MAIN DIAL)**.

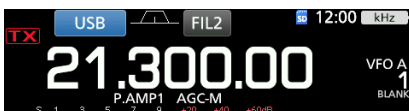

- ① Si le changement de fréquence s'avère impossible, vérifier que la fonction Verrouillage vernier est désactivée.
- ① **TX** s'affiche quand vous réglez une radiofréquence amateur, et **TX** s'affiche quand vous réglez une fréquence en dehors de la bande Ham, ou en dehors des limites de bande que vous avez configurées.

### ◇ Informations sur la fonction Pas de Syntonisation

Il est possible de régler le pas de syntonisation de **(MAIN DIAL)** pour chaque mode de fonctionnement. Les pas suivants sont réglés par défaut.

- SSB/CW/RTTY (TS OFF) : 10 Hz
- AM (TS ON) : 1 kHz
- FM (TS ON) : 10 kHz

Toucher les chiffres des kHz pour activer ou désactiver la fonction Pas de Syntonisation.

- ① L'icône de la fonction Pas de Syntonisation « ▼ » s'affiche au-dessus du chiffre 1 kHz.

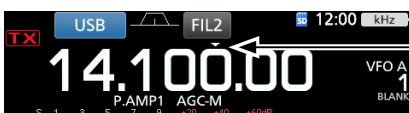

La fonction Pas de Syntonisation est activée.

### ◇ Changement du Pas de Syntonisation

Lorsque la fonction Pas de Syntonisation est activée, il est possible de modifier les pas de syntonisation de chaque mode de fonctionnement.

1. Sélectionner le mode de fonctionnement désiré.  
(Exemple : USB)
2. Toucher le chiffre des kHz pendant 1 seconde.  
• L'écran TS (SSB) apparaît.

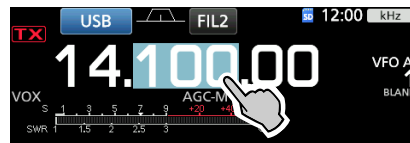

3. Toucher le pas de syntonisation désiré.  
(Exemple : 0,1 k)  
• Le pas de syntonisation est réglé et renvoie à l'écran précédent.



Écran TS (SSB)

La fonction Pas de Syntonisation est activée.

### ◇ Informations sur la fonction Syntonisation Fine pas 1 Hz

Il est possible d'utiliser le pas de syntonisation minimum de 1 Hz pour un accord fin dans les modes SSB, CW et RTTY.

Toucher les chiffres des Hz pendant 1 seconde pour activer ou désactiver la fonction Syntonisation Fine.



- Le chiffre 1 Hz s'affiche.



Chiffre 1 Hz

- ① En cas d'utilisation des touches [UP]/[DN] sur le microphone, la fréquence change par pas de 50 Hz avec la fonction Syntonisation Fine activée ou désactivée.

3

#### Réglage de la fréquence

#### ◇ Informations sur la fonction

##### Syntonisation 1/4

Mode : SSB-D/CW/RTTY

Avec la Fonction de Syntonisation désactivée, activer la fonction Syntonisation 1/4 afin de réduire la vitesse de syntonisation au quart de la vitesse normale pour un accord de fréquence plus fin.

1. Pousser **FUNCTION**.  
• Ouvre l'écran FUNCTION.
2. Toucher [1/4].



Écran FUNCTION

3. Pousser **EXIT**.

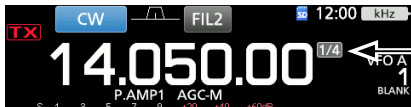

Fonction Syntonisation 1/4

#### ◇ Informations sur la fonction Pas de Syntonisation Automatique

Le Pas de Syntonisation change automatiquement, selon la vitesse de rotation de **MAIN DIAL**.

① Il est possible de changer les réglages de la fonction Pas de Syntonisation Automatique dans le menu suivant.

**MENU** » **SET > Fonction > MAIN DIAL Auto TS**

#### ◇ Saisie directe d'une fréquence

Il est possible de régler la fréquence sans tourner **MAIN DIAL** en la saisissant directement sur le clavier numérique.

#### Saisie de la fréquence de trafic.

1. Toucher les chiffres des MHz. (Exemple : 14)



• Ouvre l'écran BAND STACKING REGISTER.

2. Toucher [F-INP].

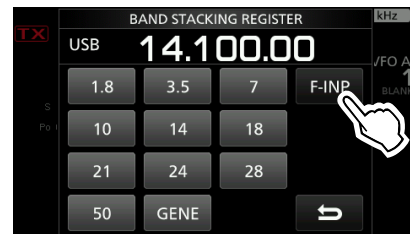

Écran BAND STACKING REGISTER

• Ouvre l'écran F-INP.

3. Commencer la saisie avec les chiffres des MHz.  
① Pour effacer la saisie, toucher [CE].  
① Pour effacer la saisie et revenir à l'écran précédent, appuyer sur **EXIT**.



Écran F-INP (Exemple : 14,025)

4. Toucher [ENT] pour configurer la fréquence saisie.  
• Ferme l'écran F-INP.  
① Si vous touchez [ENT] quand les chiffres en-dessous de 100 kHz ne sont pas saisis, « 0 » sera automatiquement saisis dans les chiffres qui sont vides.

#### Exemples de saisie

- 14,025 MHz : [1], [4], [•(-)], [0], [2], [5], [ENT]
- 18,0725 MHz : [1], [8], [•(-)], [0], [7], [2], [5], [ENT]
- 730 kHz : [0], [•(-)], [7], [3], [ENT]
- 5,100 MHz : [5], [•(-)], [1], [ENT]
- 7,000 MHz : [7], [ENT]
- Changement de 21,280 MHz à 21,245 MHz : [•(-)], [2], [4], [5], [ENT]



Réglage de la fréquence

Saisie du décalage en Semi-duplex

1. Toucher les chiffres des MHz.  
(Exemple : 14)



• Ouvre l'écran BAND STACKING REGISTER.

2. Toucher [F-INP].



Écran BAND STACKING REGISTER

• Ouvre l'écran F-INP.

3. Saisir le décalage en Semi-duplex.
  - ① Si vous souhaitez un sens de décalage négatif, toucher [-].
  - ① Saisir le décalage entre -9,999 MHz et +9,999 MHz (pas de 1 kHz).



Écran F-INP

Toucher -Split

[SPLIT] ou [-SPLIT] est affiché

4. Pour enregistrer la saisie, toucher [SPLIT] ou [-SPLIT].
  - Ferme l'écran F-INP.

Exemples de saisie

- 10 kHz : [1], [0], [SPLIT]
  - -1,025 MHz : [-], [1], [0], [2], [5], [-SPLIT]
- ① Après la saisie, la fonction Semi-duplex est automatiquement activée.

Saisie d'un canal Mémoire

1. Toucher [V/M] pour sélectionner le mode Mémoire.

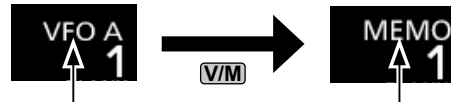

Mode VFO  
(Exemple : VFO A)

Mode Mémoire  
(Exemple : Canal mémoire 1)

2. Toucher les chiffres des MHz.  
(Exemple : 14)

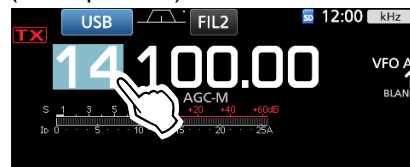

• Ouvre l'écran BAND STACKING REGISTER.

3. Toucher [F-INP].

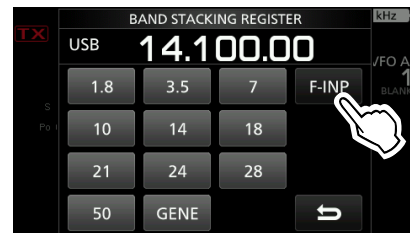

Écran BAND STACKING REGISTER

• Ouvre l'écran F-INP.

4. Saisir un numéro de canal Mémoire compris entre 1 et 99. (Canal mémoire 5)
  - ① Si vous souhaitez régler le numéro de canal Programme (P1 ou P2), saisir « 100 » pour P1, et « 101 » pour P2.



Écran F-INP

5. Toucher [MEMO] pour sélectionner le canal saisi.
  - Ferme l'écran F-INP.

◇ Bip de limite de bande

L'appareil émet un Bip de limite de bande et **TX** s'affiche quand l'opérateur entre dans la plage de fréquence d'une bande amateur ou quand il en sort.

① Il est possible de changer les réglages du Bip de limite de bande dans le menu suivant.

**MENU** » **SET > Fonction > Band Edge Beep**

3



#### Réglage de la fréquence

#### ◆ Saisie d'une Limite de bande

Lorsque « ON (User) » ou « ON (User) & TX Limit » est sélectionné sur l'écran « Band Edge Beep », il est possible de saisir un total de 30 paires de fréquence de limite de bande.

- ① Au départ, toutes les fréquences de bande Ham sont saisies dans les 11 premières limites de bande. Par conséquent, vous devez d'abord les modifier ou les supprimer pour saisir une nouvelle limite de bande.
- ② Vous ne pouvez pas saisir une fréquence chevauchante, ou une fréquence en dehors des fréquences de bande Ham de pré-réglées.

1. Ouvre l'écran « Band Edge Beep ».

**[MENU]** » **[SET > Fonction > Band Edge Beep]**

2. Sélectionner « ON (User) » ou « ON (User) & TX Limit ».

① Si vous sélectionnez « ON (User) & TX Limit », vous pouvez limiter la transmission à l'intérieur de la plage de fréquence saisie.

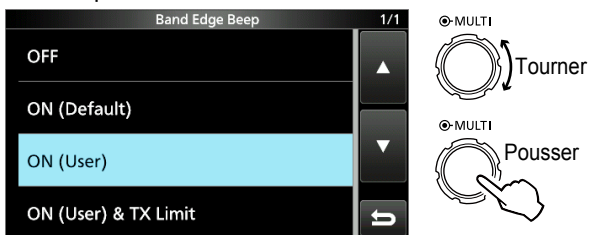

Écran « Band Edge Beep »

3. Sélectionner « User Band Edge ».

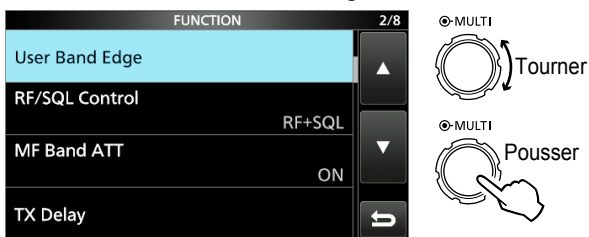

Écran de réglage FUNCTION

• Ouvre l'écran « User Band Edge ».

#### Modification d'une Limite de bande

Il est possible de modifier un limite de bande saisie par défaut ou lors de la saisie d'une nouvelle limite de bande.

1. Sur l'écran de réglage FUNCTION, sélectionner « User Band Edge ».
2. Toucher la limite de bande que vous souhaitez modifier pendant 1 seconde.  
(Exemple : 5 : 14,000,000 – 14,350,000 MHz)

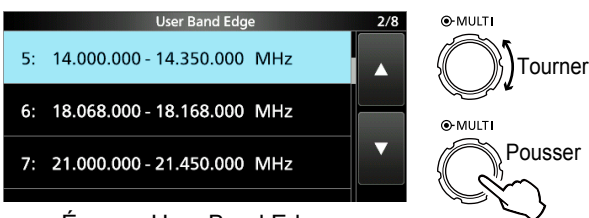

Écran « User Band Edge »

3. Modifier la fréquence limite de bande inférieure.  
(Exemple : 14,1)

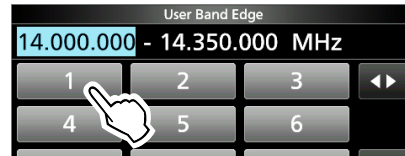

#### Exemples de saisie

- 14,025 MHz : [1], [4], [•], [0], [2], [5], [ENT]
- 18,0725 MHz : [1], [8], [•], [0], [7], [2], [5], [ENT]
- 730 kHz : [0], [•], [7], [3], [ENT]
- 5,100 MHz : [5], [•], [1], [ENT]
- 7,000 MHz : [7], [ENT]
- Changement de 21,280 MHz à 21,245 MHz : [•], [2], [4], [5], [ENT]

4. Toucher [ENT] pour enregistrer la fréquence limite de bande inférieure modifiée.

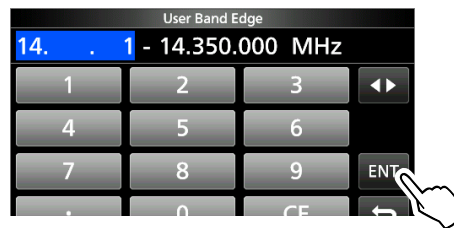

5. Modifier la fréquence limite de bande supérieure.  
(Exemple : 14,25)

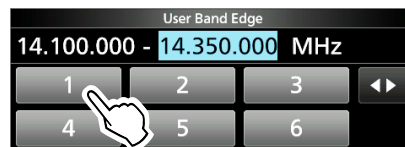

6. Toucher [ENT] pour enregistrer la fréquence limite de bande supérieure modifiée.

① La limite de bande modifiée est enregistrée et renvoie à l'écran précédent.

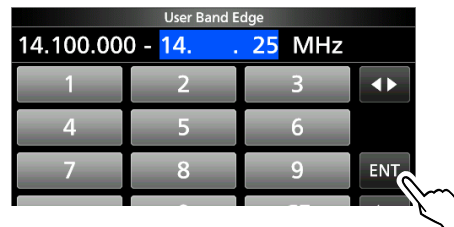

#### CONSEIL:

- Il est également possible de modifier la fréquence en tournant **(MAIN DIAL)** ou **(MULTI)**.
- Chaque limite de bande doit être supérieure en fréquence à celles au-dessus d'elle. Si vous essayez de saisir une fréquence inférieure à la limite au-dessus, la limite de fréquence inférieure sera effacée lorsque vous appuierez sur [ENT].

## Réglage de la fréquence

### ◇ Saisie d'une Limite de bande

#### Suppression d'une Limite de bande

Pour saisir une nouvelle limite de bande, vous devez d'abord supprimer une limite de bande de pré-réglée.

① Au départ, toutes les fréquences de bande Ham sont saisies dans les 11 premières limites de bande. Par conséquent, vous devez d'abord les modifier ou les supprimer pour saisir une nouvelle limite de bande.

② Vous ne pouvez pas saisir une fréquence chevauchante, ou une fréquence en dehors des fréquences de bande Ham de pré-réglées.

1. Sur l'écran de réglage FUNCTION, sélectionner « User Band Edge »
2. Toucher pendant 1 seconde la limite de bande à effacer.  
(Exemple : 1 : 1,800,000 – 1,999,999 MHz)

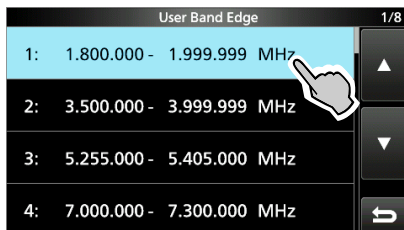

Écran « User Band Edge »

3. Toucher « Delete ».



- La limite de bande sélectionnée est supprimée et renvoie à l'écran précédent.



1,800,000 – 1,999,999 MHz est effacé.

#### Saisie d'une nouvelle Limite de bande

Après avoir supprimé ou modifié les limites de bande pré-réglées, il est possible d'insérer une nouvelle limite de bande.

1. Ouvrir l'écran « User Band Edge ».
2. Sélectionner une bande vide. (Exemple : 10)

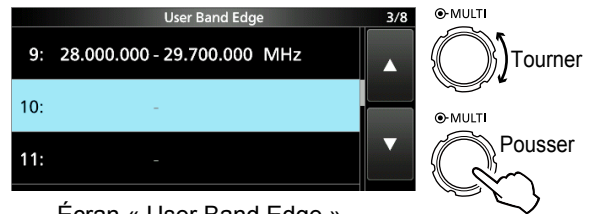

Écran « User Band Edge »

3. Saisir la fréquence limite de bande inférieure. (Exemple : 51,15)

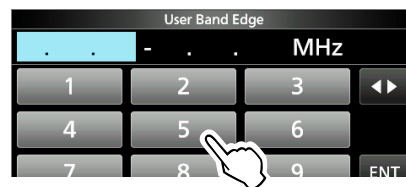

4. Toucher [ENT] pour enregistrer la fréquence limite de bande inférieure saisie.



5. Saisir la fréquence limite de bande supérieure. (Exemple : ,75)



6. Toucher [ENT] pour enregistrer la fréquence limite de bande supérieure saisie.

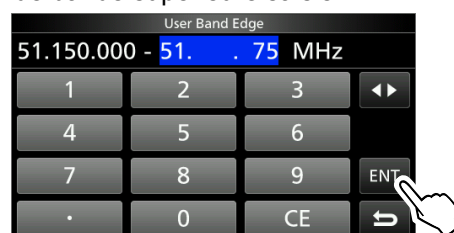

- La limite de bande saisie est enregistrée et renvoie à l'écran précédent.

#### Réglage de la fréquence

##### ◇ Saisie d'une Limite de bande

##### Insertion d'une Limite de bande

Après avoir supprimé ou modifié les limites de bande pré-réglées, suivez les étapes ci-dessous pour insérer une limite de bande.

- ① Au départ, toutes les fréquences de bande Ham sont saisies dans les 11 premières limites de bande. Par conséquent, vous devez d'abord les modifier ou les supprimer pour saisir une nouvelle limite de bande.
- ② Vous ne pouvez pas saisir une fréquence chevauchante, ou une fréquence en dehors des fréquences de bande Ham de pré-réglées.

1. Ouvrir l'écran « User Band Edge ».
2. Toucher pendant 1 seconde la limite de bande au-dessus de laquelle une nouvelle limite de bande doit être insérée.  
(Exemple : 1 : 3,500,000–3,999,999 MHz)  
③ La nouvelle limite de bande sera inséré au-dessus de la limite de bande sélectionnée.

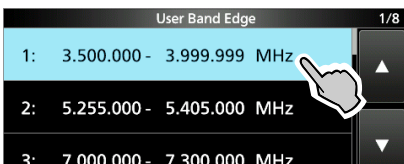

Écran « User Band Edge »

3. Toucher « Insert ».

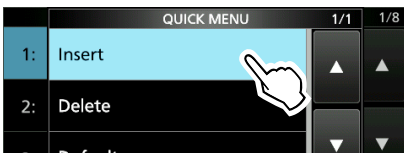

4. Saisir la fréquence limite de bande inférieure.  
(Exemple : 1,85)



5. Toucher [ENT] pour enregistrer la fréquence limite de bande inférieure saisie.



6. Saisir la fréquence limite de bande supérieure.  
(Exemple : ,95)

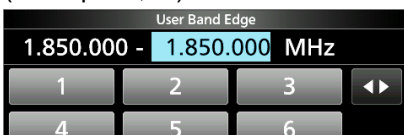

7. Toucher [ENT] pour enregistrer la fréquence limite de bande supérieure saisie.  
• La limite de bande saisie est enregistrée et renvoie à l'écran précédent.

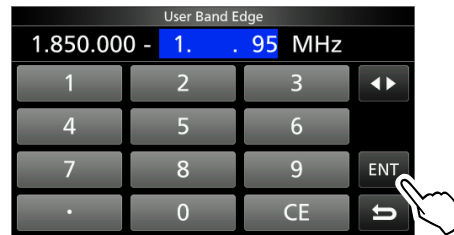

##### Réinitialisation de toutes les limites de bande sur celles pré-réglées

Les étapes ci-dessous réinitialiseront toutes les limites de bande sur leurs réglages initiaux. Tous les réglages saisis seront supprimés.

1. Ouvrir l'écran « User Band Edge ».
2. Toucher une limite de bande quelconque pendant 1 seconde.

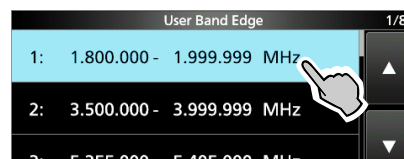

Écran « User Band Edge »

3. Toucher « Default »

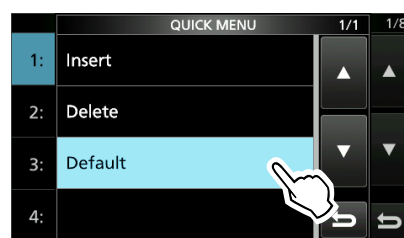

- Affiche « Reset All Edges? »

4. Toucher [YES].  
• Toutes les limites de bande sont réinitialisées à leurs réglages par défaut.



## Gain RF et niveau SQL

Tourner (AF/RF/SQL) (externe) pour ajuster le gain RF et le niveau SQL.

Par défaut, une rotation vers la gauche (en cas de réglage sur la position 12 heures) ajuste le gain RF, et une rotation vers la droite ajuste le niveau de silencieux comme décrit ci-dessous.

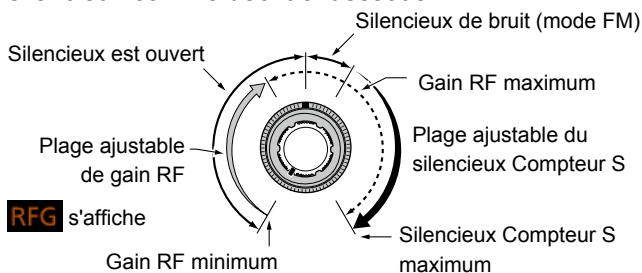

### Gain RF

Ajuster le gain RF pour diminuer le bruit reçu d'une station voisine puissante.

- Tourner dans le sens antihoraire pour réduire le gain RF, qui réduit la sensibilité de réception. « RFG » apparaît quand (AF/RF/SQL) est réglé dans le sens antihoraire à partir de la position 11 heures. « RFG » indique que le gain RF est réduit.
  - ① Si un signal puissant est reçu et « OVF » (débordement) apparaît, réduire le gain RF jusqu'à ce que « OVF » disparaisse.

### Niveau SQL

Il existe 2 types de niveaux SQL, selon le mode de fonctionnement.

#### Silencieux de bruit

Tourner le (AF/RF/SQL) (externe) jusqu'à ce que le bruit disparaisse et que l'indicateur TX/RX s'éteigne.

#### Silencieux Compteur S

Le Silencieux Compteur S désactive la sortie audio du haut-parleur ou du casque quand le signal reçu est plus faible que le niveau du silencieux compteur S spécifié.

Tourner le (AF/RF/SQL) dans le sens horaire à partir de la position 12 heures pour augmenter le niveau de seuil du compteur S.

- ① Il est possible de modifier le type de commande (AF/RF/SQL) (externe) dans « RF/SQL Control ».

**MENU** » **SET > Fonction > RF/SQL Control**

## Fonction Verrouillage du Vernier

La fonction Verrouillage du Vernier empêche les changements de fréquence provoqués par un déplacement accidentel de (MAIN DIAL).

- ① La fonction verrouille électriquement le vernier.

Maintenir (SPEECH) pendant 1 seconde pour activer ou désactiver la fonction Verrouillage du Vernier.

- « **RF** » s'affiche quand la fonction est activée.
- Vous pouvez sélectionner le verrouillage du cadran ou le verrouillage du panneau.

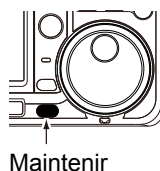

**MENU** » **SET > Fonction > Lock Function**

## Transmission de base

1. Appuyer sur (TRANSMIT) ou [PTT] pour émettre.
  - L'indicateur TX/RX s'allume en rouge et **TX** apparaît en émission.
2. Appuyer sur (TRANSMIT) ou relâcher [PTT].
  - Retourne pour recevoir.

3

## Ajustement de la puissance d'émission en sortie

Avant d'émettre, surveiller la fréquence de trafic sélectionnée pour vérifier que l'émission ne risque pas de parasiter d'autres stations sur la même fréquence. Il est d'usage en communication amateur de commencer par écouter la fréquence, puis, même si aucune communication n'est captée, de demander une ou deux fois si la fréquence est occupée avant de commencer à trafiquer sur la fréquence.

### ◇ Ajustement de la puissance d'émission en sortie

1. Régler le mode de fonctionnement sur SSB, CW, RTTY ou FM. (Exemple : USB)
2. Toucher le compteur pour afficher la mesure Po.
3. Ouvrir le menu Multifonctions.

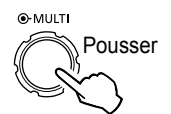

4. Appuyer sur (TRANSMIT) ou maintenir [PTT] enfoncé.
  - Le niveau de la mesure Po change selon le niveau de votre voix en mode SSB.
  - L'indicateur TX/RX s'allume en rouge et **TX** apparaît.

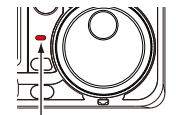

S'allume en rouge

- ① Accorder l'antenne avant d'observer le niveau du compteur de puissance sur le compteur. Si l'antenne n'est pas accordée correctement, le compteur ne reflétera pas le niveau de puissance.

5. Toucher « RF POWER ».
6. Ajuster la puissance d'émission en sortie sur une valeur comprise entre 0 et 100 %.

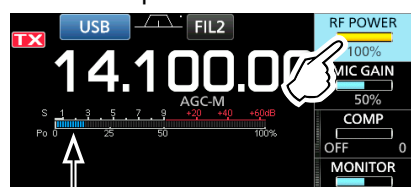

Mesure Po

- La mesure Po affiche la puissance d'émission en sortie en pourcentage. Elle passe à l'affichage de compteur S en réception.

7. Appuyer sur (TRANSMIT) ou relâcher [PTT].
  - Retourne pour recevoir.

## Affichage de mesure

### ◆ Sélection de l'affichage de mesure

Il est possible d'afficher l'un des 6 paramètres d'émission différents (Po, SWR, ALC, COMP, Vd et Id) selon les préférences de l'utilisateur.

Toucher le paramètre pour afficher une des mesures.



### ◆ Multimètre

Il est possible d'afficher tous les paramètres simultanément.

① La mesure TEMP apparaît également sur le multimètre.

Maintenir le paramètre enfoncé pendant 1 seconde pour afficher le multimètre.

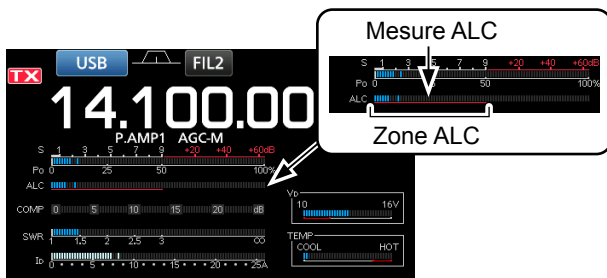

Multimètre



Affiche la tension de drain des MOS-FET finaux de l'amplificateur.



Affiche la température des MOS-FET finaux de l'amplificateur.

Zone d'inhibition TX

- S :** Affiche le niveau de puissance du signal de réception.
- Po :** Affiche la puissance relative d'émission en sortie.
- SWR :** Affiche le ROS d'antenne sous la fréquence d'émission active.
- ALC :** Affiche le niveau d'ALC. Quand la mesure indique que le niveau d'entrée du signal dépasse le niveau autorisé, l'ALC limite la puissance RF. Réduire le niveau de gain du microphone en pareil cas.
- COMP :** Indique le niveau de compression quand le compresseur vocal est en service.
- Vd :** Affiche la tension de drain des MOS-FET finaux de l'amplificateur.
- Id :** Affiche le courant de drain des MOS-FET finaux de l'amplificateur.
- TEMP :** Affiche la température des MOS-FET finaux de l'amplificateur.

## Ajustement du gain du microphone

Ajuster le gain du microphone comme décrit ci-dessous.

1. Régler le mode de fonctionnement sur SSB, AM ou FM.
2. Appuyer sur **(MULTI)** pour afficher le menu Multifonctions.
3. Toucher « MIC GAIN ».

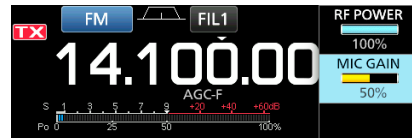

4. Appuyer sur **(TRANSMIT)** ou maintenir [PTT] enfoncé sur le microphone.

- L'indicateur TX/RX s'allume en rouge et **TX** apparaît.

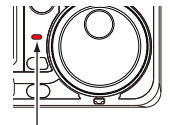

S'allume en rouge

5. Tourner **(MULTI)** pour ajuster le gain du microphone.

### ① Informations

- En mode SSB, toucher le compteur TX pour sélectionner la mesure ALC et ajuster jusqu'à ce que l'indication du compteur oscille entre 30 et 50 % de l'échelle ALC.
  - Tenir le microphone à 5 à 10 cm (2 à 4 pouces) de votre bouche, puis parler normalement à voix haute.
  - En mode AM ou FM, vérifier la clarté audio avec une autre station, ou utiliser la fonction de monitoring.
6. Appuyer sur **(TRANSMIT)** ou relâcher [PTT].
    - Retourne pour recevoir.



## Préamplificateurs

Les préamplificateurs amplifient les signaux à l'entrée du récepteur pour améliorer le rapport signal/bruit et la sensibilité. Un préamplificateur est utilisé à réception de signaux faibles.

① Chaque bande mémorise le réglage Préamplificateur.

Appuyer sur **P.AMPATT** (P.AMP).

① Chaque pression alterne entre « P.AMP1 », « P.AMP2 » et désactivé (pas d'icône).



S'affiche lorsque le préamplificateur est utilisé.  
(Exemple : P.AMP1)

<b>P.AMP1</b>	Préamplificateur à gamme dynamique large. Son efficacité est optimale dans les bandes HF basses.
<b>P.AMP2</b>	Préamplificateur haute sensibilité. Son efficacité est optimale dans les bandes HF plus élevée.

**NOTE :** Lorsque vous utilisez le préampli à réception de signaux forts, il peut se produire une distorsion du signal de réception. En pareil cas, éteignez le préampli.

## Atténuateur

L'atténuateur empêche la distorsion du signal désiré en présence de signaux proches forts ou de puissants champs électromagnétiques, tels que ceux générés par une station de radiodiffusion émettant à proximité.

① Chaque bande mémorise le réglage Atténuateur.

Maintenir **P.AMPATT** (ATT) enfoncé pendant 1 seconde pour allumer l'atténuateur.

① Une pression sur **P.AMPATT** désactive l'atténuateur (pas d'icône).



Affiché lorsque l'Atténuateur est activé.

## Fonction RIT

La fonction RIT (Syntonisation pas à pas de la fréquence de réception) compense les différences dans les fréquences des autres stations. La fonction décale la fréquence de réception jusqu'à  $\pm 9,99$  sans décaler la fréquence d'émission.

1. Pousser **RIT**.

• La fonction RIT s'active.

① Lors de l'utilisation de la fonction Syntonisation Fine, la fréquence RIT s'affiche avec 4 chiffres au lieu de 3.

① Une nouvelle pression sur **RIT** désactive la fonction RIT.

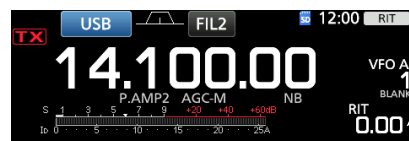

Fréquence RIT (3 chiffres)

2. Régler la fréquence RIT pour qu'elle corresponde à la fréquence de la station de réception.

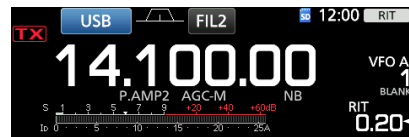

Tourner  
Régler la fréquence RIT.

① Il est possible de réinitialiser la fréquence RIT sur « 0.00 » en maintenant **CLEAR** enfoncé pendant 1 seconde.

① Il est possible d'ajouter le décalage de fréquence à la fréquence de trafic en maintenant **RIT** enfoncé pendant 1 seconde.

3. Après avoir communiqué, appuyer sur **RIT** pour désactiver la fonction RIT.

### ◇ Fonction de monitoring RIT

Lorsque la fonction RIT est activée, vous pouvez surveiller directement la fréquence de trafic en maintenant **XFC** enfoncé.

① La fonction RIT est temporairement désactivée pendant le monitoring.

① Les réglages de Réduction du bruit, Filtre Notch et Twin-PBT sont temporairement désactivés pendant le monitoring.

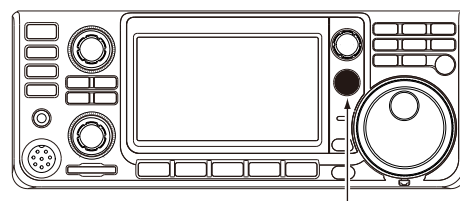

Tout en maintenant **XFC** enfoncé.

## Commande fonction AGC

L'AGC (Commandes automatique de gain) commande le gain du récepteur pour avoir un niveau de sortie audio constant, même lors de grandes variations du signal réceptionné.

### ◇ Sélection des constantes de temps pré-réglées de l'AGC

L'émetteur-récepteur dispose de 3 réglages AGC pré-réglés pour tous les modes sauf le mode FM (constantes de temps : FAST, MID et SLOW).

1. Sélectionner le mode de fonctionnement. (Exemple : SSB)
2. Pousser **FUNCTION**.  
• Ouvre l'écran FUNCTION.
3. Toucher [AGC] pour sélectionner la constante de temps désirée.  
① Toucher [AGC] permet de sélectionner FAST, MID ou SLOW.  
② Pour le mode FM, FAST est fixe.



Écran FUNCTION (mode SSB)

4. Pour fermer l'écran FUNCTION, **EXIT**.

### ◇ Réglage de la constante de temps de l'AGC

Vous pouvez régler la constante de temps pré-réglée de l'AGC sur la valeur désirée.

1. Sélectionner le mode de fonctionnement. (Exemple : SSB)
2. Pousser **FUNCTION**.  
• Ouvre l'écran FUNCTION.
3. Toucher [AGC] pendant 1 seconde.

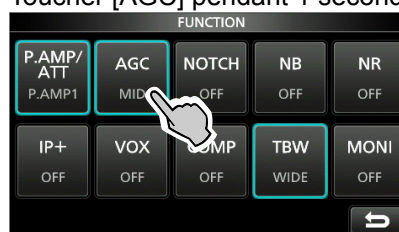

Écran FUNCTION (mode SSB)

- Ouvre l'écran AGC (SSB).

4. Toucher FAST, MID ou SLOW pour sélectionner l'AGC désirée afin d'ajuster la constante de temps. (Exemple : MID)



Écran AGC (SSB) (mode SSB)

Il est possible de rétablir les réglages par défaut en appuyant sur cette touche pendant 1 seconde.

5. Tourner **MAIN DIAL** pour régler la constante de temps.  
① Les constantes de temps réglables sont décrites dans le tableau ci-dessous.
6. Pour fermer l'écran AGC (SSB), appuyer sur **EXIT**.

### • Constantes de temps de l'AGC pouvant être sélectionnées (unité : secondes)

Mode	Défaut	Constantes de temps réglables
LSB USB	0,3 (FAST)	Désactivée, 0,1, 0,2, 0,3, 0,5, 0,8, 1,2, 1,6, 2,0, 2,5, 3,0, 4,0, 5,0 ou 6,0
	2,0 (MID)	
	6,0 (SLOW)	
CW/RTTY	0,1 (FAST)	Désactivée, 0,1, 0,2, 0,3, 0,5, 0,8, 1,2, 1,6, 2,0, 2,5, 3,0, 4,0, 5,0 ou 6,0
	0,5 (MID)	
	1,2 (SLOW)	
AM	3,0 (FAST)	Désactivée, 0,3, 0,5, 0,8, 1,2, 1,6, 2,0, 2,5, 3,0, 4,0, 5,0, 6,0, 7,0 ou 8,0
	5,0 (MID)	
	7,0 (SLOW)	
FM	0,1 (FAST)	Fixe

**NOTE** : Lors de la réception de signaux faibles, la fonction AGC réduit rapidement le gain du récepteur à réception d'un signal fort momentané. Quand ce signal disparaît, l'émetteur-récepteur peut ne pas recevoir les signaux faibles à cause de l'action de l'AGC. En pareil cas, sélectionner FAST, ou toucher [AGC] pendant 1 seconde pour ouvrir l'écran AGC, puis sélectionner la désactivation du réglage de la constante de temps.



## Utilisation du mode Twin-PBT

### Modes SSB, CW, RTTY et AM

En général, la fonction Twin-PBT (Passband Tuning) réduit de manière électronique la largeur de bande passante IF en décalant la fréquence IF légèrement à l'extérieur du filtre de bande passante IF, pour rejeter les interférences. L'IC-7300 utilise le DSP pour la fonction PBT.

Il est possible de réduire la largeur de bande passante IF en tournant (**TWIN PBT CLR**) interne (PBT1) et externe (PBT2) dans la direction opposée l'un de l'autre.

① Il est possible de visualiser un signal proche en utilisant l'Analyseur de Spectre (Section 5).

1. Tourner (**TWIN PBT CLR**) interne (PBT1) et externe (PBT2) dans la direction opposée l'un de l'autre.



### Informations

- Accorder les filtres (**TWIN PBT CLR**) interne (PBT1) et externe (PBT2) avant d'utiliser la fonction Double PBT.
- Rejette les interférences des bandes passantes supérieure et inférieure.
- Si vous tournez trop la commande, l'audio reçu ne peut être entendu car la largeur de bande passante est trop étroite.
- Affiche la largeur de bande passante et la valeur de décalage.
- Un point apparaît au-dessus de la largeur de bande passante lors de la rotation de (**TWIN PBT CLR**).
- Maintenir (**TWIN PBT CLR**) enfoncé pendant 1 seconde pour supprimer le réglage PBT (le point disparaît).
- Il est possible de régler le PBT par pas de 50 Hz dans les modes SSB, CW, RTTY, et de 200 Hz en mode AM. En pareil cas, la valeur de décalage change par pas de 25 Hz dans les modes SSB, CW, RTTY, et de 100 Hz en mode AM.
- Tourner les commandes interne et externe sur la même position décale IF vers la gauche ou la droite.

2. Toucher l'icône Filtre pendant 1 seconde pour afficher la largeur de bande passante actuelle et pour décaler la fréquence.
  - Ouvre l'écran FILTER.

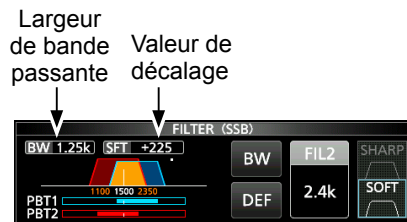

Écran FILTER (SSB) (pendant l'utilisation de Twin-PBT)

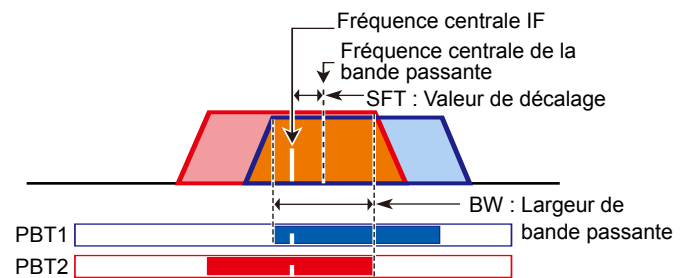

3. Pour fermer l'écran FILTER, appuyer sur **EXIT**.

**NOTE :** Du bruit peut être audible pendant la rotation de (**TWIN PBT CLR**). Ce bruit provient du processeur DSP et n'est le signe d'aucun dysfonctionnement de l'appareil.

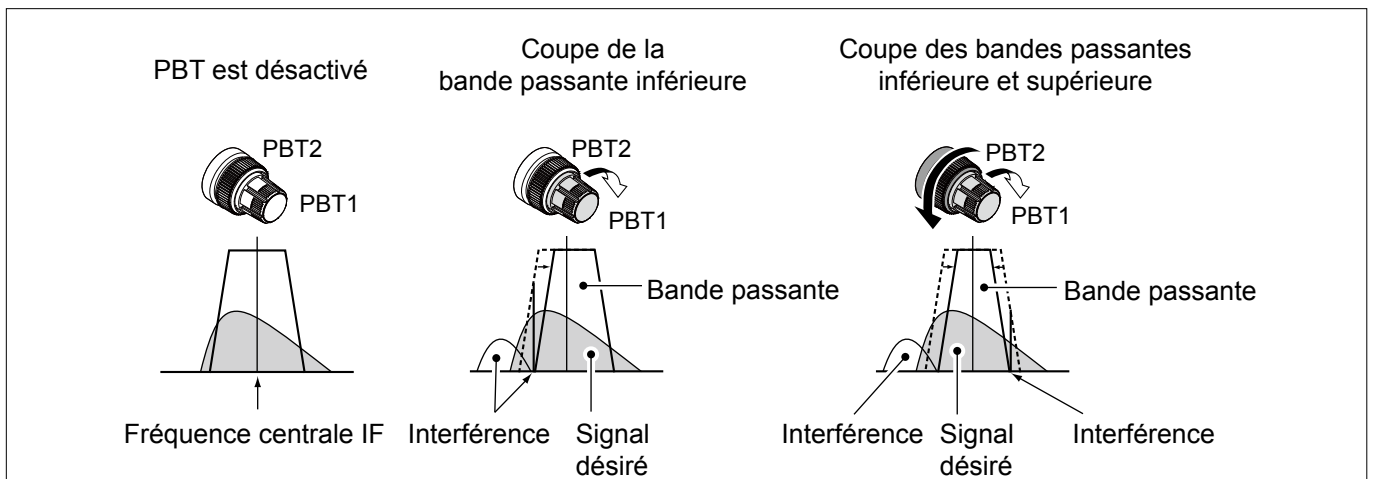

## Sélection du filtre IF

L'émetteur-récepteur possède 3 largeurs de bande passante de filtre IF pour chaque mode, et il est possible de les sélectionner sur l'écran FILTER. Il est possible de régler le filtre IF sur large (FIL 1), moyen (FIL 2) ou étroit (FIL 3).

1. Sélectionner le mode de fonctionnement. (Exemple : USB)
2. Toucher l'icône du filtre pendant 1 seconde.
  - Ouvre l'écran FILTER (SSB).



3. Toucher l'icône du filtre plusieurs fois pour sélectionner FIL 1 (large), FIL 2 (moyen) ou FIL 3 (étroit).
4. Toucher [BW].
  - Sélectionne le mode de largeur de bande passante.



Écran FILTER (SSB) (lorsque FIL 2 est sélectionné)

5. Tourner **(MAIN DIAL)** pour sélectionner la largeur de bande passante.

- ① Il n'est pas possible de modifier la largeur de bande passante en mode FM et FM-D.
- ② Lors de la modification de la largeur de bande passante, la valeur de réglage de Twin-PBT revient en position centrale.

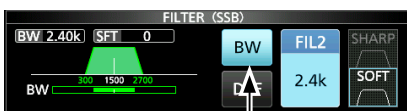

Mode Largeur de bande passante

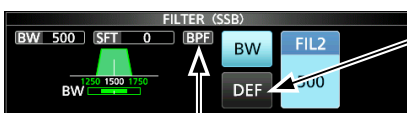

Toucher pendant 1 seconde pour rétablir les réglages par défaut.

Affiché quand une largeur de bande de moins de 500 Hz est sélectionnée en mode SSB ou CW.

6. Toucher [BW].
  - Annule le mode de largeur de bande passante.
7. Répétez les étapes 2 à 6 pour régler la largeur de bande passante des autres modes hormis FM et FM-D.
8. Pour fermer l'écran FILTER, appuyer sur **(EXIT)**.

**CONSEIL :** En cas de réglage du filtre sur FIL2 ou FIL3 en mode FM, l'émetteur-récepteur transmettra en mode FM étroit.

Mode	Filtre IF	Plage pouvant être sélectionnée (pas)
SSB	FIL 1 (3,0 kHz)	50 Hz à 500 Hz (50 Hz)/ 600 Hz à 3,6 kHz (100 Hz)
	FIL 2 (2,4 kHz)	
	FIL 3 (1,8 kHz)	
SSB-D	FIL 1 (3,0 kHz)	50 Hz à 500 Hz (50 Hz)/ 600 Hz à 3,6 kHz (100 Hz)
	FIL 2 (1,2 kHz)	
	FIL 3 (500 Hz)	
CW	FIL 1 (1,2 kHz)	50 Hz à 500 Hz (50 Hz)/ 600 Hz à 3,6 kHz (100 Hz)
	FIL 2 (500 Hz)	
	FIL 3 (250 Hz)	
RTTY	FIL 1 (2,4 kHz)	50 Hz à 500 Hz (50 Hz) 600 Hz à 2,7kHz (100 Hz)
	FIL 2 (500 Hz)	
	FIL 3 (250 Hz)	
AM AM-D	FIL 1 (9,0 kHz)	200 Hz à 10,0 kHz (200 Hz)
	FIL 2 (6,0 kHz)	
	FIL 3 (3,0 kHz)	
FM FM-D	FIL 1 (15 kHz)	Fixe
	FIL 2 (10 kHz)	
	FIL 3 (7,0 kHz)	

## Sélection de la forme du filtre IF

Il est possible de régler la forme du filtre DSP indépendamment pour chaque mode de fonctionnement sur flanc doux ou flanc raide.

1. Régler le mode de fonctionnement sur SSB, SSB-D ou CW. (Exemple : USB)
2. Toucher l'icône du filtre pendant 1 seconde.
  - Ouvre l'écran FILTER.



3. Toucher l'icône du filtre plusieurs fois pour sélectionner FIL1 (large), FIL2 (moyen) ou FIL3 (étroit).
4. Toucher [SHARP] ou [SOFT].

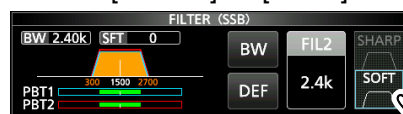

Lorsque [SOFT] est sélectionné

5. Pour fermer l'écran FILTER, appuyer sur **(EXIT)**.

## Sélection de la forme du filtre IF

## • SHARP

Cette sélection permet d'accentuer la largeur de bande passante du filtre. Le filtre possède un facteur de forme presque idéal. Les signaux en dehors de la bande passante sont énormément filtrés et cela procure une meilleure qualité audio.

## • SOFT

L'épaulement du filtre possède une forme ronde comme dans les filtres analogiques. Ceci diminue les composantes de bruit dans les fréquences basses et élevées de la bande passante du filtre et augmente le rapport signal/bruit du signal cible. Ces caractéristiques jouent un rôle important dans la capture des signaux très faibles dans la bande de 50 MHz, par exemple. Le facteur de forme est conservé, et l'acuité de la bande passante est excellente.

## Fonction IP Plus

La fonction IP Plus améliore la qualité de la distorsion d'intermodulation (IMD) en utilisant les performances du système d'échantillonnage direct.

Cette fonction optimise le Convertisseur Analogique/Numérique (ADC) contre la distorsion quand vous recevez un signal d'entrée puissant. Elle améliore également le point d'interception du troisième ordre (IP3) tout en minimisant la réduction de la sensibilité en réception.

1. Pousser **FUNCTION**.

• L'écran **FUNCTION** s'affiche.

2. Toucher **[IP+]**.

① Toucher **[IP+]** pour activer ou désactiver la fonction IP Plus.

① Sélectionner **ON** pour donner la priorité à la qualité IP, et sélectionner pour donner la priorité à la sensibilité en réception.

3. Pour fermer l'écran **FUNCTION**, appuyer sur **EXIT**.

• « IP+ » s'affiche lorsque **ON** est sélectionné.



## Suppresseur de bruit

Le supprimeur de bruit élimine les perturbations impulsionnelles telles que celles générées par le circuit d'allumage des véhicules.

Le supprimeur de bruit ne peut pas être utilisé en mode FM.

Appuyer sur **[NB]** pour activer ou de désactiver la fonction Supprimeur de bruit.



**NOTE** : Lors de l'utilisation du Supprimeur de bruit, les signaux reçus peuvent être déformés s'ils sont excessivement puissants ou si le bruit n'est pas une perturbation impulsionnelle. En pareil cas, coupez le Supprimeur de bruit, ou diminuez **DEPTH** sur le menu **NB**. Voir la description suivante pour des détails.

◇ Ajustement du niveau **NB** et de l'heure

Pour traiter différents types de bruit, il est possible d'ajuster le niveau d'atténuation et la largeur du bruit dans le menu **NB**.

- Maintenir **[NB]** enfoncé pendant 1 seconde.
  - Active le Supprimeur de bruit et ouvre le menu **NB**.
- Toucher la rubrique d'ajustement. (Exemple : **DEPTH**)

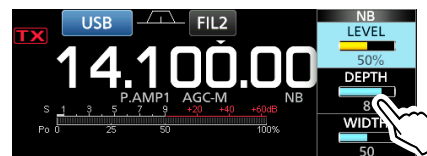

- Ajuster le niveau. (Exemple : **8**)

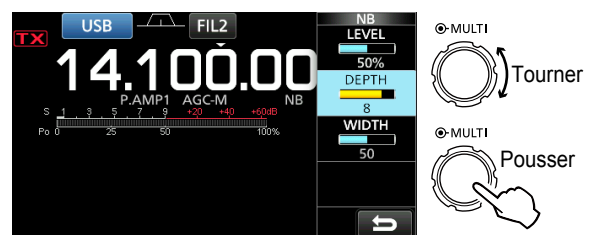

**LEVEL** (Défaut : 50 %)

Ajuster le niveau pour lequel le Supprimeur de bruit s'active entre 0 et 100%.

**DEPTH** (Défaut : 8)

Ajuster le niveau d'atténuation du bruit entre 1 et 10.

**WIDTH** (Défaut : 50)

Ajuster la durée d'effacement entre 1 et 100.

## Réduction du bruit

La fonction Réduction du bruit réduit le bruit généré par les composants et permet de relever les signaux désirés couverts par le bruit. La fonction Réduction du bruit utilise le circuit DSP.

Appuyer sur **NR** pour activer ou de désactiver la fonction Réduction du bruit.



### ◇ Ajustement du niveau de Réduction du bruit

Ajustez la Réduction du bruit à un niveau où le bruit est réduit et le signal reçu n'est pas déformé.

- Maintenir **NR** enfoncé pendant 1 seconde.
  - Active la fonction Réduction du bruit et ouvre le menu NR.
- Ajuster le niveau de Réduction du bruit entre 0 et 15.
  - ① Ajuster sur un niveau supérieur pour augmenter le niveau de réduction, et sur un niveau inférieur pour le diminuer.



Réduction du bruit désactivée  
Niveau NR 0

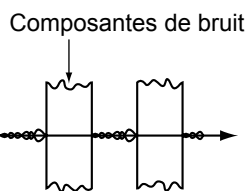

Réduction du bruit activée  
Niveau NR 4

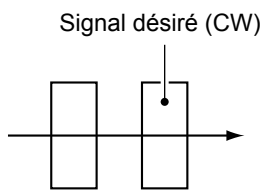

## Filtre Notch

LIC-7300 est dotée des fonctions Notch automatique et Notch manuel.

Notch automatique : Utilisée en mode SSB, AM et FM.

Notch manuel : Utilisée en mode SB, CW, RTTY et AM.

### ◇ Fonction Notch automatique

La fonction Notch automatique atténue les tonalités de battement, les signaux d'accord, etc.

Appuyer sur **NOTCH** jusqu'à ce que « AN (Auto Notch) » s'affiche.

① Une pression sur **NOTCH** permet d'alternier entre « AN (Auto Notch) », « MN (Manual Notch) » et désactivé.



### ◇ Fonction Notch manuel

La fonction Notch manuel atténue les tonalités de battement, les signaux d'accord, etc en ajustant une fréquence dans le menu NOTCH.

- Maintenir **NOTCH** pendant 1 seconde pour afficher le menu NOTCH.
  - La fonction Notch manuel est automatiquement sélectionnée et « MN » s'affiche.
  - ① Une pression sur [WIDTH] règle la largeur du filtre Notch manuel sur « WIDE », « MID » ou « NAR ».
- Ajuster lentement la POSITION pour atténuer manuellement la fréquence.



**NOTE** : Du bruit peut être généré pendant l'ajustement.

Ce bruit provient du processeur DSP et n'est le signe d'aucun dysfonctionnement de l'appareil.

## Fonction VOX

La fonction VOX (Transmission par commande vocale) utilise le son de la voix de l'opérateur pour commuter entre émission et réception. Cette fonction laisse les mains libres pour effectuer d'autres opérations.

### ◇ Ajustement de la fonction VOX

Avant d'utiliser la fonction VOX, ajuster les éléments suivants.

- VOX GAIN
- ANTI VOX
- DELAY
- VOICE DELAY

1. Maintenir **VOX/BK-IN** enfoncé pendant 1 seconde.
  - Ouvre le VOX.
2. Toucher la rubrique d'ajustement.  
(Exemple : ANTI VOX)

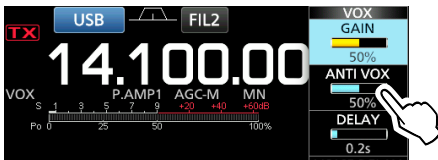

3. Ajuster l'élément sélectionné.
  - ① Ajuster au niveau où l'émetteur-récepteur ne bascule pas en mode émission à cause du bruit du haut-parleur ou d'autres dispositifs.
  - ① Une pression sur VOICE DELAY permet de sélectionner « SHORT », « MID », « LONG » ou « OFF ».



### VOX GAIN (Défaut : 50 %)

Ajuster le seuil d'enclenchement en mode émission/réception entre 0 % et 100 % pour le mode VOX. Les valeurs plus élevées rendent la fonction VOX plus sensible à votre voix.

### ANTI VOX (Défaut : 50 %)

Ajuster le niveau ANTI VOX entre 0 % et 100 % pour empêcher l'activation non désirée de VOX à cause du bruit du haut-parleur ou d'autres dispositifs. Les valeurs plus élevées rendent la fonction VOX moins sensible.

### DELAY (Défaut : 0,2 s)

Ajuster le DÉLAI entre 0 et 2,0 secondes de sorte à laisser une pause normale avant le retour en mode réception.

### VOICE DELAY (Défaut : OFF)

Régler le DÉLAI VOCAL de sorte que la voix de l'opérateur ne soit pas captée lors du passage en mode émission.

Sélectionner « SHORT », « MID », « LONG » ou OFF.

### ◇ Activation de la fonction VOX.

1. Régler le mode de fonctionnement sur SSB, AM ou FM. (Exemple : USB)
2. Appuyer sur **VOX/BK-IN** pour activer la fonction VOX.
  - ① Une nouvelle pression sur **VOX/BK-IN** désactive la fonction VOX.



Affiché →

## Fonction ΔTX

La fonction ΔTX décale la fréquence d'émission jusqu'à ± 9,99 kHz sans décaler la fréquence de réception.

1. Pousser **[ΔTX]**.
  - La fonction ΔTX s'active.
  - ① Une pression sur **[ΔTX]** permet d'activer ou de désactiver la fonction ΔTX.
  - ① Lors de l'utilisation de la fonction Syntonisation Fine, la fréquence ΔTX s'affiche avec 4 chiffres au lieu de 3.

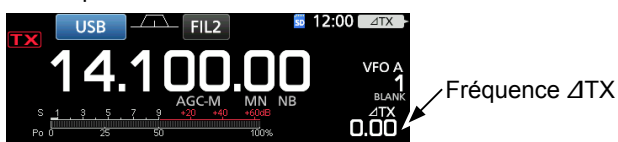

2. Régler la fréquence ΔTX pour qu'elle corresponde à la fréquence de la station de réception.

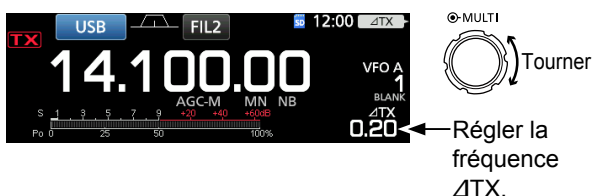

- ① Il est possible de réinitialiser la fréquence ΔTX sur « 0.00 » en maintenant **[CLEAR]** enfoncé pendant 1 seconde.
  - ① Il est possible d'ajouter le décalage de fréquence à la fréquence de trafic en maintenant **[ΔTX]** enfoncé pendant 1 seconde.
3. Après avoir communiqué, appuyer sur **[ΔTX]** pour désactiver la fonction ΔTX.

### ◆ Fonction de monitoring ΔTX

Lorsque la fonction ΔTX est activée, vous pouvez surveiller directement la fréquence de trafic en maintenant **[XFC]** enfoncé.

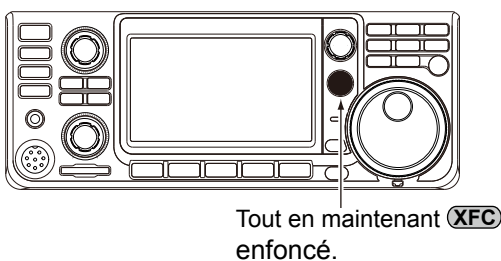

## Fonction de monitoring

La fonction de monitoring permet de surveiller l'audio en émission. Utiliser cette fonction pour vérifier les caractéristiques vocales pour ajuster les paramètres audio en émission.

① Il est possible d'entendre l'effet local CW quel que soit le réglage de la fonction de monitoring.

1. Sélectionner le mode à surveiller. (Exemple : USB)
2. Pousser **[FUNCTION]**.
  - Ouvre l'écran FUNCTION.
3. Appuyer sur **[MONI]** pour activer la fonction de monitoring.
  - ① Une pression sur **[MONI]** permet d'activer ou de désactiver la fonction de monitoring.



Écran FUNCTION (mode USB)

4. Toucher **[MONI]** pendant 1 seconde.



5. Ajuster MONITORAGE sur la meilleure clarté de la sortie audio entre 0 % et 100 %, en parlant normalement à voix haute.

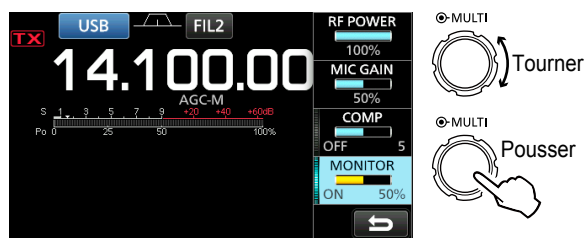

**NOTE :** En cas d'utilisation de la fonction VOICE DELAY, désactiver la fonction de monitoring. Autrement, l'audio émis fera écho.



## Réglage du Compresseur vocal

### Mode SSB

Le compresseur vocal RF augmente la puissance de sortie RF moyenne améliorant ainsi la lisibilité pour la station de réception. Cette fonction comprime l'entrée audio de l'émetteur-récepteur pour augmenter le niveau de sortie audio moyenne.

① La fonction est efficace pour les communication longue distance, ou quand les conditions de propagation sont mauvaises.

1. Sélectionner le mode SSB.  
(Exemple : USB)
2. Pousser **FUNCTION**.  
• Ouvre l'écran FUNCTION.
3. Vérifier que le Compresseur Vocal est désactivé.  
① Si le Compresseur Vocal est activé, appuyer sur [COMP] pour le désactiver.

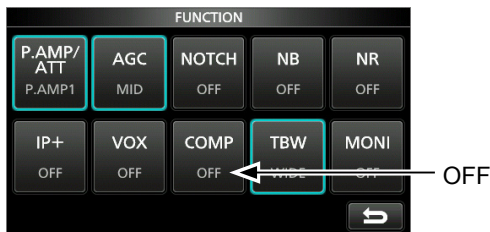

Écran FUNCTION (mode USB)

4. Pour fermer l'écran FUNCTION. **EXIT**.
5. Toucher le Multimètre pour afficher la mesure ALC.  
① Une pression sur le Multimètre permet de régler la mesure sur Po, SWR, ALC, COMP, Vd ou Id.



Mesure ALC

6. Ajuster le MIC GAIN de sorte que la mesure ALC soit affichée dans la plage 30 à 50% de la zone ALC.
7. Toucher le Multimètre pour afficher la mesure COMP.
8. Pousser **FUNCTION**.  
• Ouvre l'écran FUNCTION.
9. Toucher [COMP] pour l'activer.

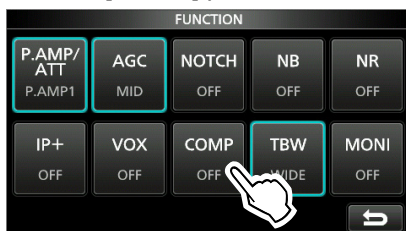

10. Toucher [COMP] pendant 1 seconde.



11. Tout en parlant dans le microphone à un niveau vocal normal, ajuster le Compresseur Vocal de sorte que la mesure COMP soit affichée dans la zone COMP (page 10 à 20 dB).  
① La voix de l'opérateur peut subir une distorsion quand la mesure COMP dépasse le niveau maximal de la zone COMP.

Le Compresseur Vocal est activé.

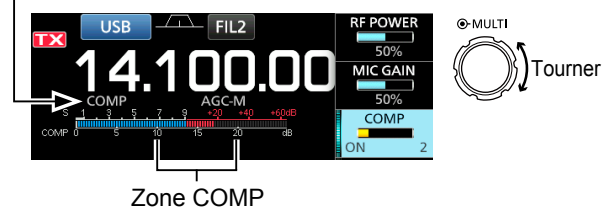

Zone COMP

## Mode Semi-duplex

Le mode Semi-duplex permet d'émettre et de recevoir sur des fréquences différentes sous le même mode ou différentes bandes.

Il existe 2 manières d'utiliser le mode Semi-duplex.

- Utiliser la fonction Semi-duplex rapide
- Utiliser les fréquences d'émission et de réception réglées sur VFO A et VFO B.

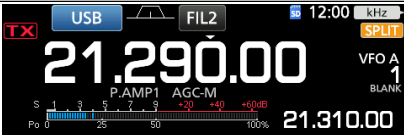
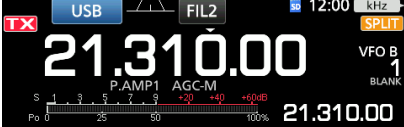
Une autre station		Ma station	
Fréquence d'émission	Mode USB 21,29000 MHz	VFO A Fréquence de réception	
Fréquence de réception	Mode USB 21,31000 MHz	VFO B Fréquence d'émission	

### ◇ Utilisation de la fonction Semi-duplex rapide

La fonction Semi-duplex rapide permet d'égaliser automatiquement la fréquence et le mode des VFO avec le VFO affiché, et active la fonction Semi-duplex rapide.

1. Régler la fréquence de réception du VFO A et le mode de fonctionnement.  
(Exemple : 21,29000 MHz en mode USB)
2. Maintenir **[SPLIT]** enfoncé pendant 1 seconde.
  - La fonction Semi-duplex rapide est activée et les réglages du VFO A sont réglés sur VFO B.
  - La fréquence du VFO B est affichée dans le coin inférieur droit de l'écran principal.



3. Tout en maintenant **[XFC]** enfoncé, régler le décalage de fréquence de trafic entre l'émission et la réception.

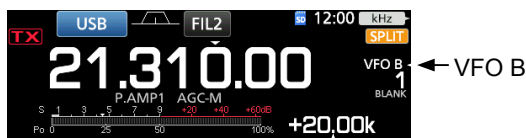

### ◇ Utilisation des fréquences d'émission et de réception réglées sur VFO A et VFO B

1. Régler la fréquence de réception du VFO A et le mode de fonctionnement.  
(Exemple : 21,29000 MHz en mode USB)

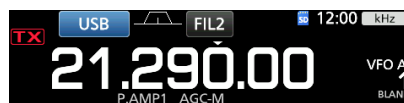

2. Appuyer sur **[A/B]** pour sélectionner VFO B, puis régler la fréquence de réception et le mode de fonctionnement.  
(Exemple : 21,31000 MHz en mode USB)

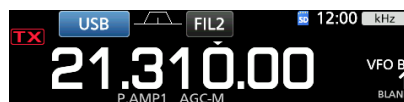

3. Appuyer sur **[SPLIT]** pour activer la fonction Semi-duplex.  
① Une pression sur **[SPLIT]** permet d'activer ou de désactiver la fonction Semi-duplex.

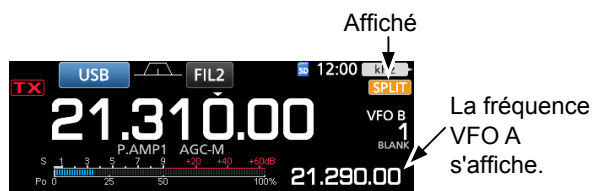

4. Appuyer sur **[A/B]** pour revenir sur VFO A.  
① Le mode Semi-duplex est prêt.

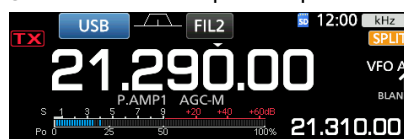

## Fonction Verrouillage de Semi-duplex

La fonction de Verrouillage de Semi-duplex permet de changer uniquement la fréquence d'émission sans changer la fréquence de réception.

1. Activer la fonction Verrouillage de Semi-duplex.  
**MENU** » **SET > Function > SPLIT > SPLIT LOCK**
2. Activer la fonction Semi-duplex.

3. Maintenir **SPEECH** pendant 1 seconde pour activer la fonction Verrouillage du Vernier.
4. Tout en maintenant **XFC** enfoncé, régler la fréquence d'émission.

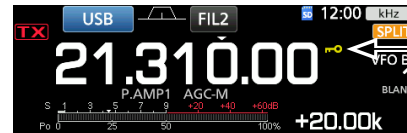

Affichée lorsque la fonction Verrouillage du Vernier est activée.

## Réglage de la largeur du filtre en émission

La largeur du filtre d'émission pour le mode SSB et SSB-D peut être définie. WIDE (large), MID (milieu) ou NAR (étroit) peuvent être sélectionnés uniquement pour le mode SSB.

① Le filtre peut être réglé indépendamment sur la fonction de compresseur de parole en position activée ou désactivée.

### Pour changer la largeur du filtre en mode SSB:

1. Régler le mode de fonctionnement sur USB ou LSB.
2. Pousser **FUNCTION**.  
• Ouvrir l'écran FUNCTION.
3. Toucher **[TBW]**.  
① Une pression sur **[TBW]** règle la largeur du filtre sur WIDE, MID ou NAR.



Écran FUNCTION (mode SSB)

Les largeurs de filtre en émission sont réglées sur les valeurs par défaut suivantes.

- SSB (WIDE): 100 Hz à 2900 Hz
- SSB (MID): 300 Hz à 2700 Hz
- SSB (NAR): 500 Hz à 2500 Hz
- SSB-D: 300 Hz à 2700 Hz

① Il est possible de changer les valeurs de largeur du filtre dans les réglages suivants.

- MENU** » **SET > Tone Control > TX > SSB > TBW (WIDE)**
- MENU** » **SET > Tone Control > TX > SSB > TBW (MID)**
- MENU** » **SET > Tone Control > TX > SSB > TBW (NAR)**
- MENU** » **SET > Tone Control > TX > SSB-D > TBW**

## Mode CW

### ◇ Réglage de la note en CW

Il est possible de régler la note sonore en CW et l'effet local en CW selon les préférences de l'opérateur sans modifier la fréquence de trafic.

1. Sélectionner le mode CW.
2. Afficher le menu Multifonctions.



⊙MULTI  
Pousser

3. Toucher **[CW PITCH]**.

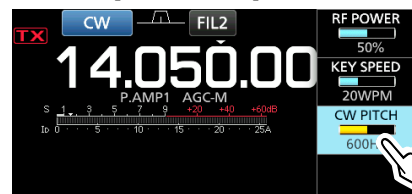

4. Régler la note en CW entre 300 et 900 Hz.



⊙MULTI  
Tourner

⊙MULTI  
Pousser

## 4 ÉMISSION ET RÉCEPTION

### Mode CW

#### ◇ Réglage de la vitesse de manipulation

Il est possible de régler la vitesse de manipulation du manipulateur électrique interne.

1. Sélectionner le mode CW.
2. Afficher le menu Multifonctions.

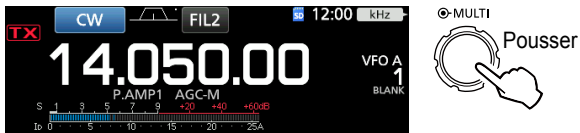

3. Toucher [KEY SPEED].

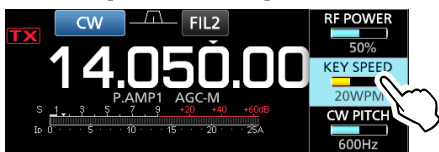

4. Régler la vitesse de manipulation de 6 à 48 mots par minute (WPM).

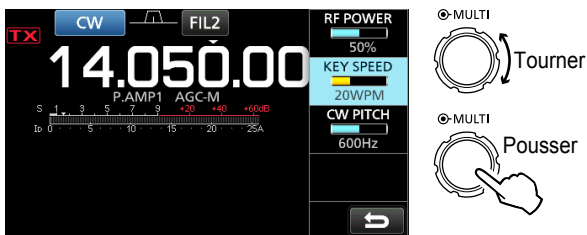

#### ◇ Informations sur la fonction Break-in

Utiliser la fonction Break-in en mode CW pour alterner automatiquement les fonctions émission et réception pendant l'utilisation du manipulateur. L'IC-7300 peut fonctionner en mode Semi Break-in et Full break-in.

**CONSEIL :** Le type de manipulateur est réglé sur « Paddle » par défaut. Il est possible de sélectionner le type de manipulateur sur l'écran CW-KEY SET.

#### Mode Semi Break-in

En mode Semi Break-in, l'émetteur-récepteur sélectionne le mode émission dès que l'opérateur utilise le manipulateur, puis revient automatiquement en mode réception après un délai pré-réglé à la fin de la manipulation.

1. Sélectionner le mode CW.
2. Appuyer sur **VOX/BK-IN** pour afficher « BKIN ».  
① Une pression sur **VOX/BK-IN** permet de sélectionner « BKIN (Semi Break-in) », « F-BKIN (Full Break-in) » ou OFF (aucune indication).



3. Pour ajuster le délai de Break-in, maintenir **VOX/BK-IN** enfoncé pendant 1 seconde.  
• Ouvre le menu BKIN.
4. Régler sur un niveau où l'émetteur-récepteur ne revient pas au mode réception pendant l'utilisation du manipulateur.



① En cas d'utilisation d'un manipulateur à double contact, appuyer sur **(MULTI)** pour afficher le menu Multifonctions, puis régler la VITESSE DE MANIPULATION à l'aide du manipulateur à double contact.

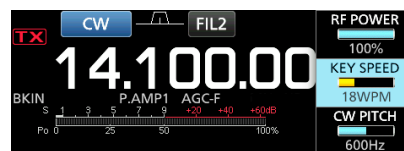

5. Pour fermer l'écran BKIN, appuyer sur **(EXIT)**.

## Mode CW

## ◇ Informations sur la fonction Break-in

**Mode Full Break-in**

En mode Full Break-in, l'émetteur-récepteur émet automatiquement pendant la manipulation descendante, puis repasse au mode de réception après une manipulation ascendante.

1. Sélectionner le mode CW.
2. Appuyer sur **VOX/BK-IN** jusqu'à ce que « F-BKIN » s'affiche.
  - ① Une pression sur **VOX/BK-IN** permet de sélectionner « BKIN (Semi Break-in) », « F-BKIN (Full Break-in) » ou OFF (aucune indication).



3. Utilisation d'une pioche simple ou d'un manipulateur double contact.
  - ① En mode Full Break-in, l'émetteur-récepteur repasse au mode de réception sans délai break-in pré-réglé dès que la manipulation cesse. L'émetteur-récepteur est en réception pendant une manipulation ascendante.

◇ **Fonction Accord Automatique CW**

Il est possible d'effectuer un accord dans un signal CW reçu en utilisant la fonction Accord Automatique. Il est possible d'effectuer un accord automatique en appuyant sur **AUTO TUNE**. Cette fonction est active uniquement en mode CW.

- ① Lors de l'utilisation de RIT, la fréquence RIT est automatiquement accordée par cette fonction.



Affiché pendant l'accord

**NOTE :** À réception de signaux faibles, ou à réception de signaux avec des interférences, la fonction Accord Automatique peut accorder le récepteur sur un signal non désiré, ou peut ne pas commencer l'accord. En pareil cas, un signal sonore d'avertissement retentit.

◇ **Informations sur le mode CW inverse**

Le mode de CW-R (CW inverse) inverse l'oscillateur de battement (BFO) en réception afin de recevoir des signaux CW.

Utiliser ce mode en présence de signaux parasites proches du signal recherché et pour réduire les interférences.

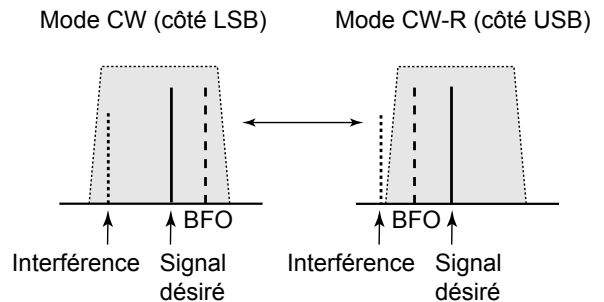
**CONSEIL : Inversion du point de porteuse**

Le point de porteuse par défaut du mode CW est LSB. Il est possible de le régler sur USB dans la rubrique « CW Normal Side » de l'écran de réglage OTHERS.

**MENU** » **SET > Fonction > CW Normal Side**

- ① Lorsque ce réglage est réglé sur « USB », les modes CW et CW-R sont inversés.

## Mode CW

### ◇ Fonction Manipulateur électronique

Il est possible de configurer les réglages de la fonction Manipulateur électronique, les réglages de la polarité du manipulateur double contact, etc. sur le Manipulateur électronique.

1. Ouvrez l'écran KEYSER en mode CW.

**MENU** » **KEYER**

① Il est possible de sélectionner [KEYER] sur l'écran MENU uniquement en mode CW.

2. Touchez [EDIT/SET].

• Ouvrez l'écran EDIT/SET.



Écran KEYSER

3. Sélectionnez la rubrique à configurer.

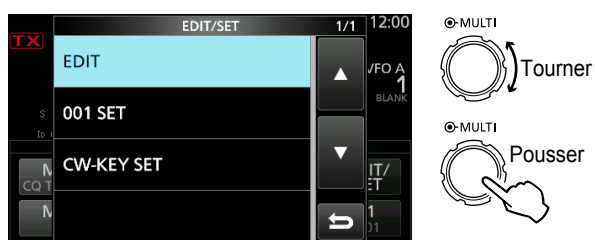

Écran EDIT/SET

4. Pour fermer l'écran KEYSER, appuyez plusieurs fois sur **EXIT**.

### ◇ Monitoring de l'effet local en CW

Quand l'émetteur-récepteur est en veille et que la fonction Break-In est désactivée, il est possible d'entendre l'effet local en CW sans qu'il soit nécessaire d'émettre.

#### ① Informations

- Il est ainsi possible d'accorder exactement la fréquence d'émission sur celle d'une autre station en accordant la tonalité du signal.
- L'effet local en CW est également utile (vérifier que la fonction Break-in est désactivée) pour l'entraînement à l'émission en CW.
- Le réglage du niveau de l'effet local en CW s'effectue dans « Side Tone Level ».

**MENU** » **KEYER > EDIT/SET > CW-KEY SET > Side Tone Level**

### Menu de modification de la mémoire du manipulateur

Il est possible de modifier les mémoires du manipulateur.



### Menu Numéro de contest

Il est possible de configurer le style du numéro, l'enclenchement du comptage et le numéro actuel.

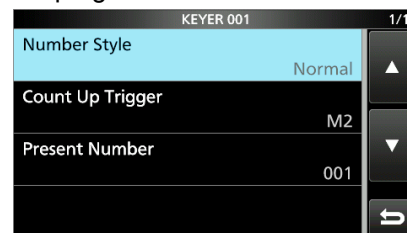

### Menu Réglage du manipulateur

Il est possible de configurer la durée de répétition du manipulateur à mémoire, le rapport point/tiret, la polarité du manipulateur double contact, le type de manipulateur, etc.

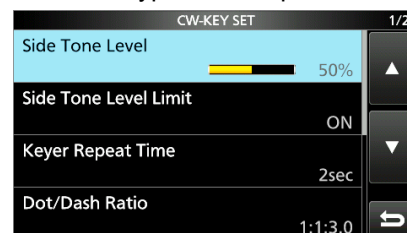



## Trafic en RTTY (FSK)

Avec le décodeur RTTY intégré et le contenu installé sur la mémoire RTTY TX, il est possible d'utiliser les opérations RTTY de base sans utiliser de périphérique externe.

① En cas d'utilisation du logiciel PSK, consulter le manuel du logiciel.

1. Sélectionner le mode RTTY.
2. Ouvrir l'écran RTTY DECODE.

**MENU** » **DECODE**

① Il est possible de sélectionner [DECODE] sur l'écran MENU uniquement en mode RTTY.



Écran RTTY DECODE

3. Tourner **MAIN DIAL** pour accorder le signal désiré.

### ① Informations

- Viser une forme d'onde symétrique et s'assurer que les valeurs maximales sont sur les lignes de la fréquence Mark (2125 Hz) et de la fréquence Shift (170 Hz) dans l'analyse FFT.
- Le Compteur S indique la force du signal reçu à réception d'un signal.
- S'il n'est pas possible de décoder correctement, essayer en mode RTTY-R.
- Accorder de sorte que « ◀ » et « ▶ » apparaissent sur l'indicateur d'accord.

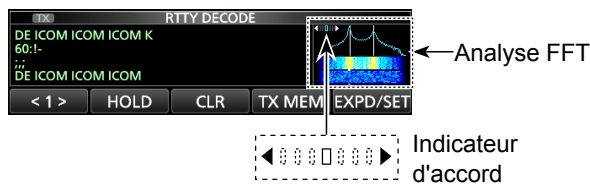

4. Émettre la mémoire RTTY.

- L'indicateur d'état TX s'allume en rouge et le compteur Po oscille.

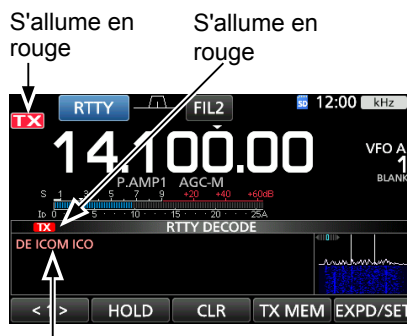

Le contenu émis s'affiche.  
(Exemple : émission de la mémoire TX du RT1)

### ◇ Informations sur le mode RTTY inverse

En cas de réception d'un signal RTTY mais qu'il n'est pas possible de le décoder correctement, essayer en mode RTTY-R (inverse).

Sélectionner le mode RTTY-R en touchant [RTTY] sur l'écran MODE.

① Une pression sur [RTTY] permet de basculer entre le mode RTTY et le mode RTTY-R.

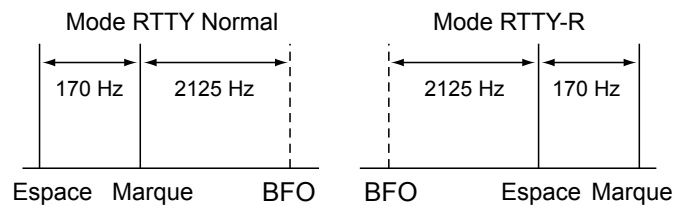

### ◇ Filtre double crête

Le filtre double crête (TPF) modifie la réponse de fréquence audio en amplifiant les fréquences de marque et d'espace pour une meilleure copie des signaux RTTY, ou pour décoder la sortie AF externe sur un PC.

1. En mode RTTY, afficher le menu Multifonctions.

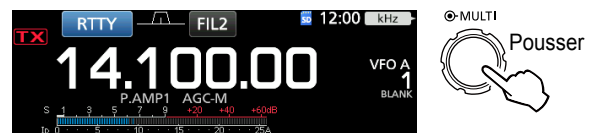

2. Toucher [TPF].

① Une pression sur [TPF] permet d'activer ou de désactiver la fonction.

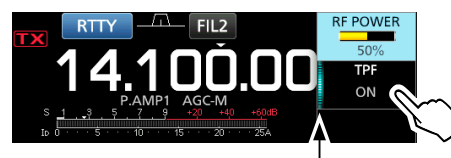

S'allume lorsque le TPF est activé.

3. Pour fermer le menu Multifonctions, appuyer sur **EXIT**.

**NOTE** : En réception, le signal audio peut augmenter lorsque le filtre double crête est activé. Il ne s'agit pas d'un dysfonctionnement.

## Trafic en RTTY (FSK)

### ◆ Fonctions sur l'écran RTTY DECODE.

Ouvre l'écran RTTY DECODE en mode RTTY.

**MENU** » **DECODE**

**CONSEIL** : Une pression sur [EXPD/SET] permet de basculer entre l'écran Normal et l'écran Détaillé.

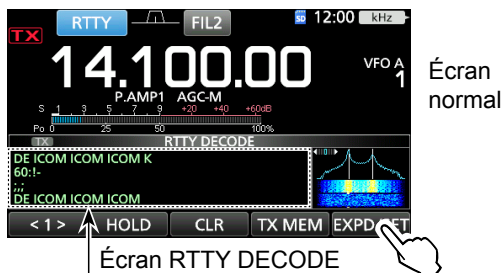

Écran normal

Écran RTTY DECODE

Les caractères décodés s'affichent en cas d'accord sur un signal RTTY.



Écran détaillé

Écran RTTY DECODE

Touche	Action	
<1>	Sélectionne le menu de fonction.	
<2>	Sélectionne le menu de fonction.	
HOLD	Permet d'activer ou de désactiver la fonction Maintien. ① « <b>HOLD</b> » s'affiche, et l'écran RTTY DECODE s'arrête.	
CLR	Toucher pendant 1 seconde pour supprimer les caractères affichés. • Quand la fonction Maintien est activée, cela supprime les caractères et annule la fonction Maintien.	
TX MEM	Ouvre l'écran RTTY MEMORY.	
LOG	Ouvre l'écran RTTY DECODE LOG. • Commence/Arrête l'enregistrement, sélectionne le type de fichier ou l'estampille temporelle.	
LOG VIEW	Ouvre l'écran RTTY DECODE LOG VIEW. • L'opérateur peut contrôler les fichiers de journalisation RTTY enregistrés.	
ADJ	Ouvre l'écran THRESHOLD. • L'opérateur peut configurer le niveau du seuil.	
EXPD/SET	Toucher	Sélectionne le menu détaillé ou normal.
	Toucher pendant 1 seconde	Ouvre l'écran RTTY DECODE SET.

### ◆ Réglage niveau de seuil du décodeur

L'ajustement du niveau du seuil du décodeur RTTY empêche que des caractères ne soient décodés à cause du bruit, malgré l'absence de réception d'un signal RTTY.

- Ouvrir l'écran RTTY DECODE.

**MENU** » **DECODE**

- Toucher [<1>].



Écran RTTY DECODE

- Le menu de fonction <2> s'affiche.

- Toucher [ADJ].

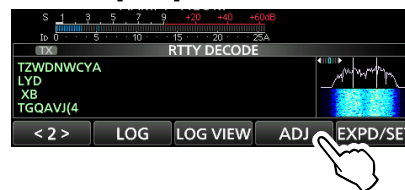

- L'écran de réglage THRESHOLD apparaît.

- Tout en contrôlant l'écran RTTY DECODE, tourner **MAIN DIAL** pour ajuster le niveau de seuil de sorte qu'aucuns caractères ne s'affichent à cause du bruit.

① Si le niveau de seuil ajusté est trop élevé, il n'est pas possible de recevoir les signaux élevés.

① Toucher [DEF] pendant 1 seconde pour rétablir les réglages par défaut.



- Pour fermer l'écran de réglage THRESHOLD, toucher [ADJ].

## Fonctionnement relais FM

Un relais reçoit les signaux radios et les retransmet simultanément sur une fréquence différente pour fournir une plus grande plage de communication. En cas d'utilisation d'une relais, la fréquence d'émission est réglée par un décalage par rapport à la fréquence de réception. Il est possible d'accéder au relais avec la fonction de semi-duplex.

1. Sélectionner la bande de trafic désirée.  
(Exemple : Bande de 28 MHz)
2. Tourner (**MAIN DIAL**) pour régler la fréquence de trafic.  
(Exemple : 29.650.00 MHz)

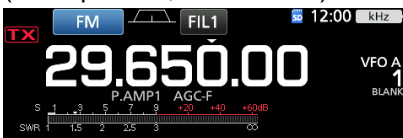

3. Sélectionner le mode FM.
4. Maintenir (**SPLIT**) enfoncé pendant 1 seconde.
  - Permet d'activer la fonction Semi-duplex.
  - Active la fonction de tonalité et « TONE » s'affiche.
  - Affiche la fréquence d'émission.

Tonalité de relais activée      Fonction Semi-duplex activée

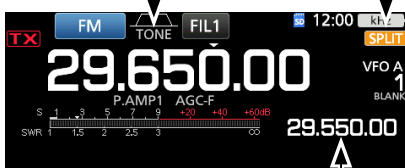

Fréquence d'émission

① Il est possible de régler le décalage de fréquence de la bande HF.

**MENU** » SET > Function > SPLIT > **FM SPLIT Offset (HF)**

① Il est possible de régler le décalage de fréquence de la bande 50 MHz.

**MENU** » SET > Function > SPLIT > **FM SPLIT Offset (50M)**

### ◇ Réglage de la fréquence de tonalité relais

L'accès à certains relais requiert une tonalité subaudible. Les tonalités subaudible sont superposées sur le signal de l'opérateur, et doivent être configurées à l'avance. Effectuer les étapes suivantes pour configurer la fréquence de tonalité.

1. Sélectionner le mode FM.
2. Pousser (**FUNCTION**).
  - Ouvre l'écran FUNCTION.
3. Toucher [**TONE**] pendant 1 seconde.



Écran FUNCTION (mode FM)

- Ouvre l'écran TONE FREQUENCY.

4. Tourner (**MAIN DIAL**) pour sélectionner la fréquence de tonalité audible désirée.

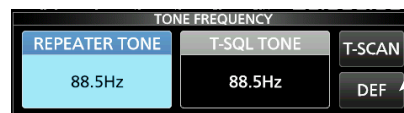

Écran TONE FREQUENCY

Toucher pendant 1 seconde pour rétablir les réglages par défaut.

### • Fréquences de tonalité pouvant être sélectionnées

67,0	88,5	114,8	151,4	177,3	203,5	250,3
69,3	91,5	118,8	156,7	179,9	206,5	254,1
71,9	94,8	123,0	159,8	183,5	210,7	
74,4	97,4	127,3	162,2	186,2	218,1	
77,0	100,0	131,8	165,5	189,9	225,7	
79,7	103,5	136,5	167,9	192,8	229,1	
82,5	107,2	141,3	171,3	196,6	233,6	
85,4	110,9	146,2	173,8	199,5	241,8	

### Contrôle de la fréquence de tonalité relais

Il est possible de vérifier la fréquence de tonalité en recevant la fréquence d'entrée du relais et avec le balayage de tonalité. Pour recevoir les signaux d'entrée, l'émetteur-récepteur détecte la fréquence de tonalité subaudible avec la fonction de balayage de tonalité.

1. Toucher [**T-SCAN**].
  - Le balayage commence, puis s'arrête à réception de la fréquence de tonalité correspondante servant de relais.



Clignote pendant le balayage.

2. Pour fermer l'écran TONE FREQUENCY, appuyer sur (**EXIT**).

## Écran de l'analyseur de spectre

Cet analyseur de spectre permet à l'opérateur d'afficher l'activité sur la bande sélectionnée, ainsi que les forces relatives de différents signaux.

L'IC-7300 possède trois modes d'oscilloscope spectral, le mode Centre, le mode Fixe et le mode Défilement.

Il est également possible d'activer ou de désactiver l'affichage Chute d'eau.

De plus, vous pouvez sélectionner le mini analyseur pour afficher l'analyseur dans un format plus petit à l'écran.

### • Écran mode central

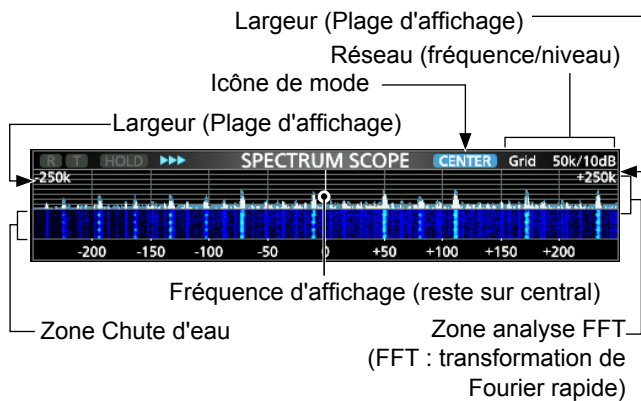

### • Écran mode fixe

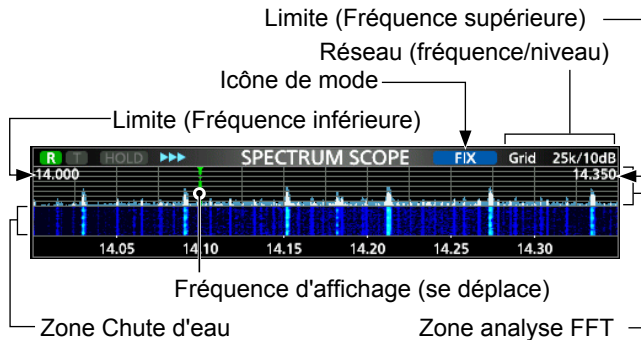

### • Écran mode Défilement

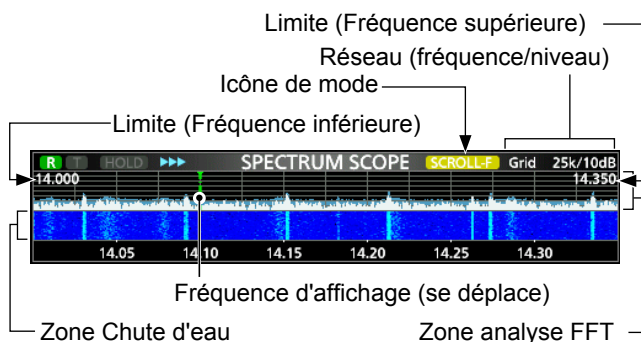

\* En mode Défilement-C, **SCROLL-C** s'affiche.

### ◇ Utilisation de l'analyseur de spectre

Ouvrir l'écran SPECTRUM SCOPE.

**MENU** » **SCOPE**

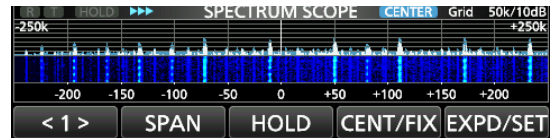

MENU 1 : Mode Centre/Défilement-C



MENU 1 : Mode Fixe/Défilement-F



MENU 2 : Mode Centre/Fixe/Défilement-C/Défilement-F

Touche	Action	
< 1 > < 2 >	Sélectionne les menus de fonction.	
SPAN	Toucher	En mode Centre et en mode Défilement-C, sélectionne l'étendue de portée. • ± 2,5, 5,0, 10, 25, 50, 100, 250 ou 500 kHz
	Toucher pendant 1 seconde	Réinitialise l'étendue à ± 2,5 kHz.
EDGE	En mode Fixe et en mode Défilement-F, sélectionne les fréquences des limites. ① Vous pouvez régler les fréquences de limite supérieure et inférieure dans « Fixed Edges » de l'écran SCOPE SET en touchant [EXPD/SET] pendant 1 seconde.	
HOLD	Toucher	Permet d'activer ou de désactiver la fonction de Maintien. • « [HOLD] » et le marqueur s'affichent. Bloque le spectre actuelle.
	Toucher pendant 1 seconde	Supprime le niveau de Maintien des crêtes.
CENT/FIX	Toucher	Sélectionne le mode Centre ou le mode Fixe.
	Toucher pendant 1 seconde	Sélectionne le mode Défilement.
EXPD/SET	Toucher	Sélectionne le menu détaillé ou normal.
	Toucher pendant 1 seconde	Affiche l'écran SCOPE SET. ① Consultez le Manuel Avancé pour plus de détails.
REF	Ouvre la fenêtre «REF Level ». ① Toucher une nouvelle fois pour fermer la fenêtre. ① Tourner <b>MAIN DIAL</b> pour régler le niveau de référence.	
SPEED	Sélectionne la vitesse de balayage. • « >>> » (FAST), « >> » (MID), ou « > » (SLOW).	
MARKER	Permet de sélectionner le Marqueur.	

## Écran de l'analyseur de spectre

## ◇ Mode central

Affiche les signaux autour de la fréquence de trafic dans la largeur sélectionnée. La fréquence de trafic apparaît toujours au centre de l'écran.

1. Ouvrir l'écran SPECTRUM SCOPE.

[MENU] » [SCOPE]

2. Toucher [CENT/FIX].

① Toucher [CENT/FIX] pour basculer entre le mode central et le mode fixe.

3. Toucher [SPAN] à plusieurs reprises pour sélectionner la largeur de l'analyse.

•  $\pm 2,5$ , 5,0, 10, 25, 50, 100, 250 et 500 kHz

① Toucher [SPAN] pendant 1 seconde pour sélectionner la largeur  $\pm 2,5$  kHz.

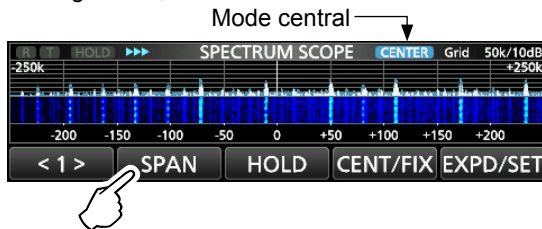

## ◇ Mode fixe

Affiche les signaux dans une gamme de fréquence spécifiée. Il est facile d'observer l'activité de la bande de fréquence sélectionnée dans ce mode.

Quatre bandes à limites fixes peuvent être configurées pour chaque bande de fréquence amateur couverte par l'émetteur-récepteur dans l'écran SCOPE SET.

1. Ouvrir l'écran SPECTRUM SCOPE.

[MENU] » [SCOPE]

2. Toucher [CENT/FIX].

• « [FIX] » s'affiche lorsque le mode Fixe est sélectionné.

① Toucher [CENT/FIX] pour basculer entre le mode central et le mode fixe.

3. Toucher [EDGE] à plusieurs reprises pour sélectionner la Fréquence limite.

① Quand la fréquence de trafic se déplace en dehors de la Fréquence limite supérieure ou inférieure, « << » ou « >> » s'affiche dans les coins supérieurs de l'écran SPECTRUM SCOPE.

<< : La fréquence est en dehors de la limite inférieure.

>> : La fréquence est en dehors de la limite supérieure.

Lorsque la fréquence continue de s'éloigner, « Scope Out of Range » s'affiche.

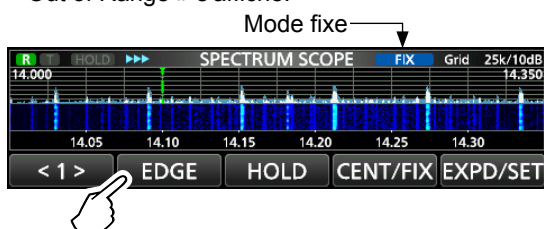

## ◇ Mode Défilement

Affiche les signaux dans une plage sélectionnée. Lorsque la fréquence de fonctionnement sort de l'écran, la plage de fréquence affichée défile automatiquement.

1. Afficher l'écran SPECTRUM SCOPE.

[MENU] » [SCOPE]

2. Appuyez sur [CENT/FIX] pendant 1 seconde pour sélectionner le mode Défilement.

• Lorsque vous passez du mode Centre au mode Défilement, « SCROLL-C » s'affiche.

Vous pouvez modifier l'étendue de portée en touchant [SPAN].

• Lorsque vous passez du mode Fixe au mode Défilement, « SCROLL-F » s'affiche. Vous pouvez modifier les fréquences de limite en touchant [EDGE].

3. Appuyez sur [CENT/FIX] pour revenir au mode précédent.

• Lors du retour au mode Centre, l'étendue de portée ne revient pas au réglage précédent. Lors du retour au mode Fixe, les fréquences de limite reviennent aux « Fixed Edges » sélectionnés en dernier. Si la fréquence de trafic est supérieure à la fréquence de limite supérieure ou inférieure à la fréquence de limite inférieure, « << » ou « >> » s'affiche dans les coins latéraux supérieurs de l'écran SPECTRUM SCOPE.

## ◇ Marqueur

Le Marqueur affiche la fréquence de trafic sur l'écran SPECTRUM SCOPE.

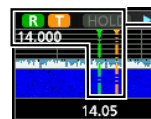

R: Le marqueur RX

• Indique la fréquence de réception.

T: Le marqueur TX

• Indique la fréquence d'émission.

## • Informations sur le Marqueur RX

En mode fixe, le marqueur RX affiche la fréquence de trafic dans une plage de fréquence spécifiée. Ainsi, l'émetteur-récepteur affiche toujours le marqueur RX sur l'écran de l'analyseur.

En mode central, la fréquence de trafic reste au centre de l'écran. L'émetteur-récepteur n'affiche donc pas le marqueur RX.

① Lorsque la fonction Maintien est activée, le Marqueur RX s'affiche pour indiquer la position de la fréquence de trafic.



Écran de l'analyseur de spectre

◆ **Fonctionnement de l'écran tactile**

Lorsque l'opérateur touche la zone Analyse FFT ou la zone Chute d'eau sur l'écran SPECTRUM SCOPE, un zoom avant sera effectué sur la zone. Puis en touchant le signal dans la zone agrandie, il est possible d'accorder directement la fréquence au signal sur l'écran SPECTRUM SCOPE.

① Maintenir **[XFC]** enfoncé permet de modifier la fréquence d'émission.

1. Ouvrir l'écran SPECTRUM SCOPE.

**[MENU]** » **[SCOPE]**

2. Toucher l'écran de l'Analyseur.

- La zone autour du point touchée est agrandie.

① Toucher uniquement la zone Analyse FFT ou la zone Chute d'eau.

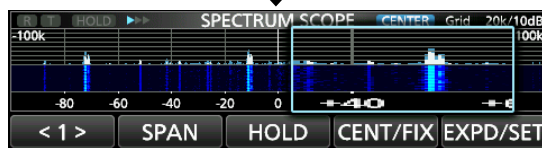
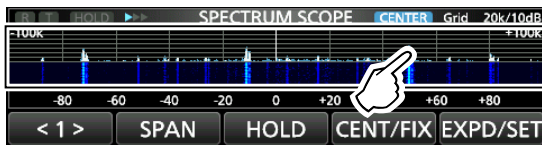

3. Toucher le signal dans la zone agrandie.

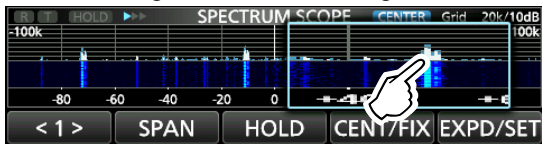

① **Informations**

- En mode central, la fréquence de trafic passe au point touché, et le point se déplace au centre de l'écran.
- En mode fixe, la fréquence de trafic et le marqueur passent au point touché.
- Toucher en dehors de la zone agrandie pour fermer la fenêtre agrandie.

◆ **Écran du mini Analyseur**

Il est possible d'afficher l'écran du mini Analyseur avec d'autres affichages de fonction, comme l'écran RTTY DECODE et l'écran AUDIO SCOPE.

Appuyer sur **[M.SCOPE]** pour activer ou de désactiver l'écran du mini Analyseur.

① Maintenir **[M.SCOPE]** pendant 1 seconde pour afficher l'écran SPECTRUM SCOPE.

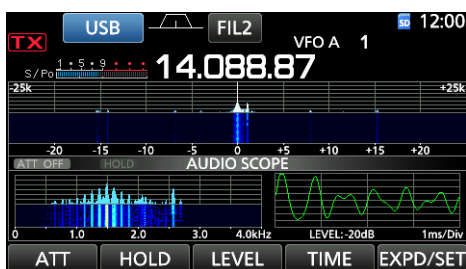

Écran du mini Analyseur avec écran AUDIO SCOPE

Écran de l'analyseur audio

Cet analyseur audio permet à l'opérateur d'afficher les composants de la fréquence du signal reçu sur l'analyse FFT, et ses composants en forme d'onde sur l'oscilloscope. L'analyse FFT possède également une chute d'eau.

1. Ouvrir l'écran AUDIO SCOPE.

**[MENU]** » **[AUDIO]**



Écran AUDIO SCOPE

Touche	Action	
ATT	Toucher	Sélectionne l'atténuateur pour l'analyse FFT. • 0 (désactivé), 10, 20, ou 30 dB
	Toucher pendant 1 seconde	Éteint l'atténuateur. (0 dB)
HOLD	Permet l'activation ou la désactivation de la fonction Maintien. • « <b>[HOLD]</b> » s'affiche et bloque le spectre audible actuel.	
LEVEL	Sélectionne le niveau de l'oscilloscope. • 0, -10, -20, or -30 dB	
TIME	Sélectionne la durée de balayage de l'oscilloscope. • 1, 3, 10, 30, 100, ou 300 ms/Div	
EXPD/SET	Toucher	Sélectionne le menu détaillé ou normal.
	Toucher pendant 1 seconde	Permet d'ouvrir l'écran AUDIO SCOPE SET.

2. Pour fermer l'écran AUDIO SCOPE, appuyer sur **[EXIT]**.

• **Écran AUDIO SCOPE**

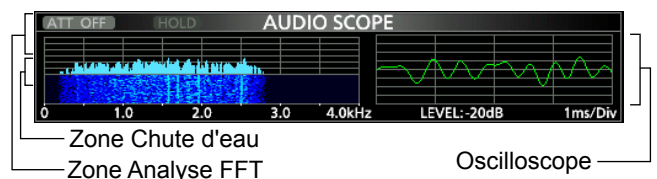



## Informations sur la carte SD

Les cartes SD et SDHC ne sont pas fournies par Icom. Fournies par l'utilisateur.

Il est possible d'utiliser une carte SD de 2 GB maximum, ou une carte SDHC de 32 GB maximum. Icom a vérifié la compatibilité avec les cartes SD et SDHC.

(A partir de juillet 2024)

Marque	Type	Taille de la mémoire
SanDisk®	SD	2 GB
		4 GB
	SDHC	8 GB
		16 GB
		32 GB

① La liste ci-dessus ne garantit pas les performances de la carte.

① Dans tout le reste de ce document, les cartes SD et SDHC sont simplement appelées la carte SD ou la carte.

**CONSEIL :** Icom recommande d'enregistrer les données par défaut de l'émetteur-récepteur comme sauvegarde.

### NOTE :

- Avant d'utiliser la carte SD, lire entièrement les instructions de la carte.
- Les données de la carte risquent d'être corrompues ou supprimées si l'une des actions suivantes est effectuée.
  - La carte est retirée de l'émetteur-récepteur alors qu'elle est en cours d'accès.
  - Une panne de courant se produit ou le câble électrique est débranché alors que la carte est en cours d'accès.
  - La carte chute ou est soumise à un choc violent ou des vibrations.
- Ne pas toucher les contacts de la carte.
- L'émetteur-récepteur prend plus de temps pour identifier une carte dotée d'une capacité élevée.
- La carte chauffe en cas d'utilisation sans interruption pendant une longue période.
- La carte possède une certaine durée de vie, par conséquent la lecture ou l'écriture de données peuvent s'avérer impossibles après l'avoir utilisée pendant une longue période. Quand la lecture ou l'écriture de données sont impossibles, la durée de vie de la carte est terminée. En pareil cas, utiliser une nouvelle carte. Nous recommandons de créer un fichier de sauvegarde séparé des données importantes sur votre PC.
- Icom ne peut être tenu responsable pour des dommages provoqués par la corruption des données d'une carte.

## Sauvegarde de données sur la carte SD

Il est possible d'enregistrer les données suivantes sur la carte :

- Réglages de données de l'émetteur-récepteur  
Contenu des canaux mémoire enregistrés dans l'émetteur-récepteur.
- Contenu des communications  
L'audio émis et reçu.
- Journal de communications  
Le journal historique des communications et réception.
- Message vocal pour la fonction Voice TX  
Message vocal à utiliser avec la fonction Voice TX.
- Journal décodages RTTY  
Le journal historique des décodages RTTY émis ou reçus.
- Captures d'écrans

## Insertion ou retrait d'une carte SD

**NOTE :** Formater toutes les cartes SD devant être utilisées avec l'émetteur-récepteur grâce à la fonction Formatage intégrée. Formater également les cartes préformatées pour les PC ou d'autres utilisations.

### ◆ Insertion

Insérer la carte dans la fente jusqu'à ce qu'elle s'encliquète.

- Affiche l'icône de la carte SD quand la carte SD est insérée.
- ① Vérifier l'orientation de la carte.

### ◆ Retrait

Enfoncer la carte SD jusqu'à ce qu'un clic se fasse entendre.

- La carte est débloquée, et il est possible de la retirer.
- ① En cas de retrait de la carte SD avec l'émetteur-récepteur sous tension, ne pas oublier de la désinstaller.

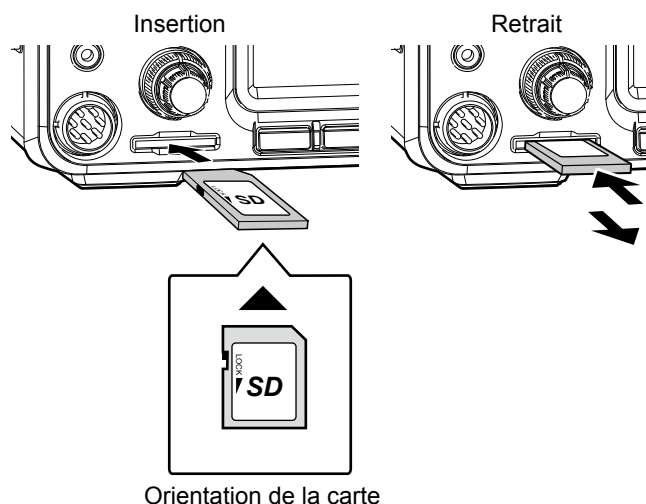

## Désinstallation d'une carte SD

Avant de retirer une carte avec l'émetteur-récepteur allumé, il est nécessaire de la désinstaller de manière électrique, comme indiqué ci-dessous. Autrement, les données risquent d'être corrompues ou supprimées.

1. Ouvrir l'écran de réglage SD CARD.

**MENU** » **SET > SD Card**

2. Sélectionner « Unmount ».

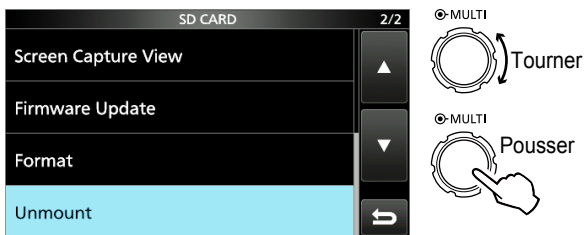

Écran de réglage SD CARD

3. Toucher [YES] pour effectuer la désinstallation.

ⓘ Toucher [NO] pour annuler la désinstallation.

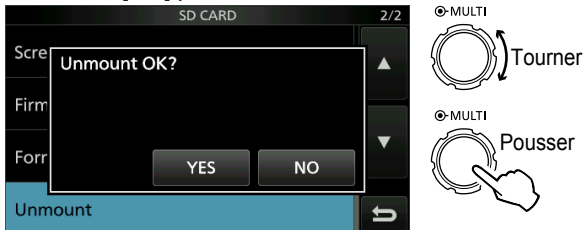

• Après la désinstallation, retour à l'écran de réglage SD CARD.

4. Pour fermer l'écran SET, appuyer plusieurs fois sur **EXIT**.
5. Retirer la carte de l'émetteur-récepteur.

## Formatage d'une carte SD

Avant d'utiliser une carte SD avec l'émetteur-récepteur, il est impératif de la formater avec la fonction Formatage intégrée. Cela crée un dossier spécial sur la carte nécessaire p. ex. pour les opérations de mise à jour des progiciels. Formater toutes les cartes, y compris les cartes SD neuves ainsi que les cartes préformatées pour les PC ou d'autres usages.

**NOTE** : Le formatage d'une carte efface toutes ses données. Avant de formater une carte utilisée, sauvegarder ses données sur un PC.

**IMPORTANT** : Même lors du formatage d'une carte SD, certaines données peuvent demeurer sur la carte. Lors de la mise au rebut de la carte, il est impératif de la détruire physiquement pour éviter tout accès non autorisé aux données qui y demeurent.

1. Insérer une carte SD dans la fente pour carte.
2. Ouvrir l'écran de réglage SD CARD.

**MENU** » **SET > SD Card**

3. Sélectionner « Format ».

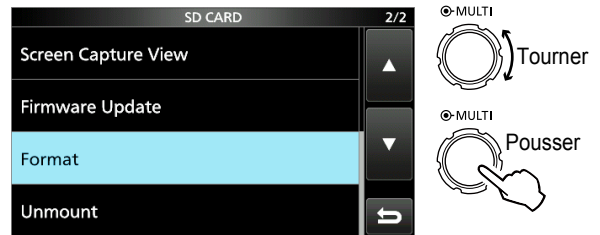

Écran de réglage SD CARD

4. Toucher [YES] pour lancer le formatage.
- ⓘ Toucher [NO] pour annuler le formatage.

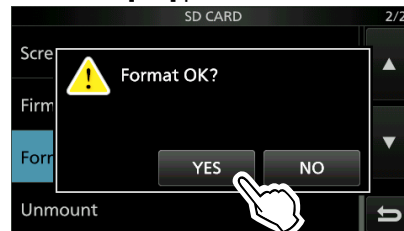

• Après le formatage, retour à l'écran de réglage SD CARD.

5. Pour fermer l'écran SET, appuyer plusieurs fois sur **EXIT**.

## Informations sur le dispositif d'accord d'antenne interne

Le dispositif d'accord d'antenne automatique interne accorde automatiquement l'émetteur-récepteur sur l'antenne dans la gamme de 16,7 ~ 150 Ω (ROS inférieur à 3:1).

Une fois l'accord réalisé, les combinaisons du relais de verrouillage sont enregistrées comme points de pré-réglage pour chaque gamme de fréquence (par pas de 100 kHz). Ainsi, à chaque changement de gamme de fréquence, les combinaisons du relais de verrouillage sont automatiquement positionnées sur les pré-réglage enregistrés en mémoire pour un accord rapide.

- Lors de l'installation d'une nouvelle antenne, ou du changement des réglages de l'antenne, il est possible de supprimer tous les points de pré-réglage du dispositif d'accord d'antenne interne avec la rubrique « <<Preset Memory Clear>> » sur l'écran de réglage TUNER.

**MENU** » SET > Fonction > Tuner > <<Preset Memory Clear>>

- Il est possible de sélectionner l'enregistrement ou non de l'état du dispositif d'accord d'antenne interne après une pression sur **TUNER** sur chaque bande dans la rubrique « [TUNER] Switch » sur l'écran de réglage TUNER.

**MENU** » SET > Fonction > Tuner > [TUNER] Switch

**NOTE** : Les relais de verrouillage internes risquent se déverrouiller quand l'émetteur-récepteur est soumis à un choc physique violent. En pareil cas, appuyer sur **TUNER** pour arrêter le dispositif d'accord, puis le rallumer pour réinitialiser tous les relais de verrouillage.

## Utilisation du dispositif d'accord d'antenne interne

1. Appuyer sur **TUNER** pour allumer le dispositif d'accord d'antenne interne.
  - « TUNE » s'affiche quand le dispositif d'accord est activé.
2. Accorder l'antenne.
  - ① Pour accorder l'antenne, voir « Manual tuning » ou « PTT Tuner start » ci-dessous.

### ◇ Accord manuel

Il est possible d'accorder l'antenne manuellement avant d'émettre.

1. Maintenir **TUNER** enfoncé pendant 1 seconde pour lancer l'accord manuel.
  - Le dispositif d'accord réduit le ROS à moins de 1,5:1 après 2~3 secondes d'accord.
  - ① Pendant l'accord, « TUNE » clignote en rouge.
2. Une fois l'accord terminé, « TUNE » s'affiche.
  - ① Si après un délai de 20 secondes, le dispositif d'accord n'est pas parvenu à réduire le ROS à moins de 1,5:1, l'accord s'arrête et « TUNE » s'éteint.

### ◇ Démarrage du dispositif d'accord d'antenne par la touche PTT

Le dispositif d'accord s'active à chaque pression sur la touche PTT après un changement de fréquence (supérieur à 1% de la fréquence d'origine). Cette fonction accorde l'antenne pour la première émission sur la nouvelle fréquence.

- ① Il est possible d'activer cette fonction dans la rubrique « PTT Start » de l'écran de réglage TUNER.

**MENU** » SET > Fonction > Tuner > PTT Start

### NOTE :

- Si le ROS est supérieur à 1,5:1 lors de l'accord de plus de 100 kHz sur un point de pré-réglage de l'antenne, maintenir [TUNER] enfoncé pendant 1 seconde pour lancer l'accord manuel.
- « TUNE » risque de clignoter en cas d'émission dans un ROS élevé. En pareil cas, maintenir **TUNER** enfoncé pendant 1 seconde pour effectuer un accord manuel.

**CONSEIL:** Même si le syntoniseur ne peut pas régler l'antenne lors de la première tentative, un réglage réussi peut être obtenu en répétant la syntonisation plusieurs fois.

## Description du mode Réglage

Vous pouvez utiliser l'écran du mode Réglage pour configurer des valeurs ou des réglages de fonction rarement changés.

**CONSEIL :** Le mode Réglage est construit selon une structure arborescente.

Vous pouvez vous diriger vers le niveau d'arborescence suivant ou revenir en arrière en fonction de la rubrique sélectionnée.

### ◆ Ouverture du mode Réglage

1. Pousser **[MENU]**.
  - Ouvre l'écran MENU.

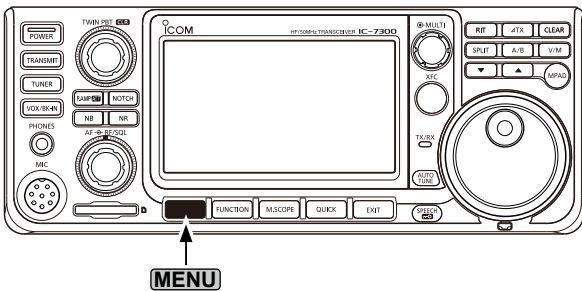

2. Toucher **[SET]**.
  - Ouvre l'écran SET.



3. Tourner **[MULTI]** pour sélectionner la rubrique désirée.
  - ① Il est possible de sélectionner la rubrique en touchant **[U]** ou **[D]** sur l'écran.

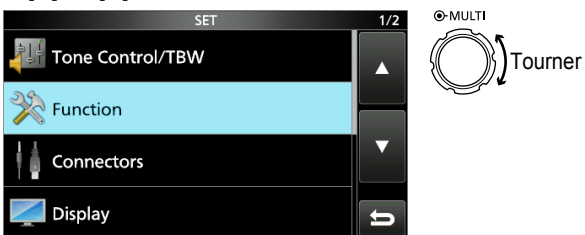

4. Appuyer sur **[MULTI]** pour aller vers le niveau d'arborescence suivant.
  - ① Il est également possible d'aller au niveau d'arborescence suivant en touchant directement la rubrique désirée sur l'écran.
5. Répéter les étapes 3 et 4 pour ouvrir l'écran de réglage de la rubrique désirée.
  - ① Pour revenir au niveau d'arborescence précédent, appuyer sur **[EXIT]**.

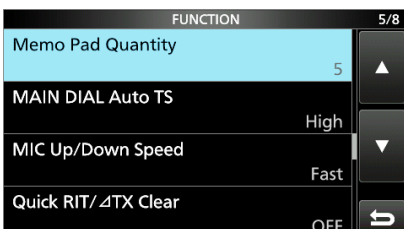

6. Tourner **[MULTI]** pour sélectionner l'option désirée, puis appuyer sur **[MULTI]** pour la configurer.

#### ① Informations

- Il est également possible sélectionner l'option en la touchant directement ou en touchant **[+]** ou **[-]** sur l'écran.
- En cas de réglage continu d'autres rubriques du même niveau d'arborescence, répéter l'étape 6.
- En cas de réglage continu d'autres rubriques d'un niveau d'arborescence différent, appuyer sur **[EXIT]** pour revenir au niveau d'arborescence précédent.



#### **CONSEIL :** Comment rétablir les réglages par défaut

Une pression sur la rubrique ou son option pendant 1 seconde permet d'afficher le menu Rapide, puis toucher « Default » pour rétablir les réglages défaut.

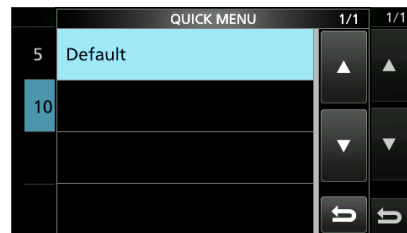

① Pour fermer le menu Rapide, appuyer sur **[EXIT]**.

7. Pour fermer l'écran SET, appuyer plusieurs fois sur **[EXIT]**.

**MENU** » **SET > Tone Control/TBW**

## Commande de tonalité/TBW

**SSB RX HPF/LPF** (Défaut : ---- - ----)

Règle les fréquences de coupe du filtre passe-haut et du filtre passe-bas de l'audio reçu par pas de 100 Hz.

① Si cette rubrique est configurée, les rubriques « SSB RX Bass » et « SSB RX Treble » sont automatiquement réglés sur « 0 ».

**SSB RX Bass** (Défaut : 0)

**SSB RX Treble** (Défaut : 0)

Règle le niveau de basse ou d'aigu de l'audio reçu.

**AM RX HPF/LPF** (Défaut : ---- - ----)

Règle les fréquences de coupe du filtre passe-haut ou du filtre passe-bas de l'audio reçu par pas de 100 Hz.

Gammes sélectionnables :

① Si cette rubrique est configurée, les rubriques « AM RX Bass » et « AM RX Treble » sont automatiquement réglés sur « 0 ».

**AM RX Bass** (Défaut : 0)

**AM RX Treble** (Défaut : 0)

Règle le niveau de basse ou d'aigu de l'audio reçu.

**FM RX HPF/LPF** (Défaut : ---- - ----)

Règle les fréquences de coupe du filtre passe-haut ou du filtre passe-bas de l'audio reçu par pas de 100 Hz.

① Si cette rubrique est configurée, les rubriques « FM RX Bass » et « FM RX Treble » sont automatiquement réglés sur « 0 ».

**FM RX Bass** (Défaut : 0)

**FM RX Treble** (Défaut : 0)

Règle le niveau de basse ou d'aigu de l'audio reçu.

**CW RX HPF/LPF** (Défaut : ---- - ----)

**RTTY RX HPF/LPF** (Défaut : ---- - ----)

Règle les fréquences de coupe du filtre passe-haut ou du filtre passe-bas de l'audio reçu par pas de 100 Hz.

**SSB TX Bass** (Défaut : 0)

**SSB TX Treble** (Défaut : 0)

Règle le niveau de basse ou d'aigu de l'audio reçu.

**SSB TBW (WIDE)** (Défaut : 100 – 2900)

**SSB TBW (MID)** (Défaut : 300 – 2700)

**SSB TBW (NAR)** (Défaut : 500 – 2500)

Règle la bande passante en émission sur large, moyen ou étroit en modifiant les fréquences de coupe passe-haut et passe-bas.

**SSB-D TBW** (Défaut : 300 – 2700)

Définit la largeur de la bande passante de la transmission pour le mode SSB-D, en modifiant les fréquences de coupure inférieure et supérieure.

**AM TX Bass** (Défaut : 0)

**AM TX Treble** (Défaut : 0)

Règle le niveau de basse ou d'aigu de l'audio en émission.

**FM TX Bass** (Défaut : 0)

**FM TX Treble** (Défaut : 0)

Règle le niveau de basse ou d'aigu de l'audio en émission.

## 8 MODE RÉGLAGE

**MENU** » **SET > Fonction**

### Fonction

#### **Beep Level** (Défaut : 50 %)

Règle le volume des bips.

① Si la rubrique « Beep (Confirmation) » est réglée sur « OFF », aucun bip n'est émis.

#### **Beep Level Limit** (Défaut : ON)

Limite ou non le volume au niveau spécifié.

#### **Beep (Confirmation)** (Défaut : ON)

Permet d'activer ou de désactiver la fonction Confirmation.

① Si la rubrique « Beep Level » est réglée sur « 0% », aucun bip n'est émis.

#### **Band Edge Beep** (Défaut : ON (Défaut))

Permet d'activer ou de désactiver le Bip de limite de bande.

#### ① Informations

- Si la rubrique « Beep Level » est réglée sur « 0% », aucun bip n'est émis.
- En cas d'accord dans la plage de fréquence d'une bande amateur, un bip aigu de limite de bande retentit.
- En cas d'accord en dehors de la plage de fréquence d'une bande amateur, un bip grave de limite de bande retentit.

#### **RF/SQL Control** (Défaut : RF+SQL)

Réglage de la commande **AF** **RF/SQL** (externe).

#### **MF Band ATT** (Défaut : ON)

Permet d'activer ou de désactiver la fonction atténuateur de bande MF.

Cette fonction fournit une atténuation d'environ 16 dB pour empêcher la distorsion d'un signal désiré à réception de signaux de bande MF très puissants. Cette fonction est utilisable quand la fréquence est réglée entre 0,03000 et 1,59999 MHz, pour la réception uniquement.

① En cas de réception d'un signal faible sur la bande MF, sélectionner « OFF ».

① L'atténuation de bande MF de 16 dB s'ajoute à toutes les valeurs d'atténuation réglée.

#### **TX Delay HF** (Défaut : OFF)

#### **TX Delay 50M** (Défaut : OFF)

#### **TX Delay 70M\*** (Défaut : OFF)

Règle le délai TX sur la bande HF, 50 ou 70 MHz.

① Si le temps de montée externe d'un équipement est plus lent que celui de l'IC-7300, une onde réfléchie est produite et risque d'endommager l'IC-7300. Pour empêcher cela, régler un délai approprié de sorte qu'aucune onde réfléchie ne soit produite.

① Sélectionner « OFF » pour aucune vitesse de montée.

① \*Selon la version de l'émetteur-récepteur, cette rubrique peut ne pas être affichée.

#### **Time-Out Timer (CI-V)** (Défaut : OFF)

Règle la fonction anti-bavard pour le mode CI-V.

Ce réglage est valide uniquement pour les transmissions initiée par une commande CI-V ou en appuyant sur **TRANSMIT**.

① Sélectionner « OFF » pour aucune limite de temps.

#### **Quick SPLIT** (Défaut : ON)

Permet d'activer ou de désactiver la fonction Semi-duplex rapide.

#### **FM SPLIT Offset (HF)** (Défaut : -0,100 MHz)

#### **FM SPLIT Offset (50M)** (Défaut : -0,500 MHz)

Règle le décalage de fréquence pour la fonction Semi-duplex en mode FM sur la bande HF ou 50 MHz.

#### **SPLIT LOCK** (Défaut : OFF)

Permet d'activer ou de désactiver la fonction Verrouillage de Semi-duplex.

#### **[TUNER] Switch** (Défaut : Auto)

Sélectionne l'enregistrement ou non de l'état du dispositif d'accord d'antenne interne après une pression sur **TUNER** pour chaque bande.

#### **PTT Start** (Défaut : OFF)

Permet d'activer ou de désactiver la fonction démarrage du dispositif d'accord d'antenne par la touche PTT.

#### **<<Preset Memory Clear>>**

Supprime tous les points de préréglage du dispositif d'accord d'antenne interne.

#### **RTTY Mark Frequency** (Défaut : 2125)

Règle la fréquence de marque pour le mode RTTY.

① Quand le décodeur RTTY interne est utilisé, 2125 Hz est automatiquement sélectionné.

#### **RTTY Shift Width** (Défaut : 170)

Règle la largeur du décalage en mode RTTY.

① Quand le décodeur RTTY interne est utilisé, 170 Hz est automatiquement sélectionné.

#### **RTTY Keying Polarity** (Défaut : Normal)

Règle la polarité de manipulation en mode RTTY.

#### **SPEECH Language** (Défaut : English)

Sélectionne la langue des annonces vocales.

#### **SPEECH Speed** (Défaut : Fast)

Sélectionne le débit vocal.



Fonction

**S-Level SPEECH** (Défaut : ON)

Permet d'activer ou de désactiver l'annonce vocale de force du signal.

**MODE SPEECH** (Défaut : OFF)

Permet d'activer ou de désactiver l'annonce vocale du mode de fonctionnement.

**SPEECH Level** (Défaut : 50 %)



Règle le volume du synthétiseur vocal.

**[SPEECH/LOCK] Switch** (Défaut : SPEECH/LOCK)

Sélectionne l'action .

**Lock Function** (Défaut : MAIN DIAL)

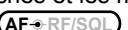
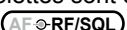
Cette fonction verrouille  ou l'affichage de l'écran\* de manière électronique pour empêcher toute modification accidentelle.

\*Les touches et les molettes sont également verrouillées hormis , , **POWER**, et .

**Memo Pad Quantity** (Défaut : 5)

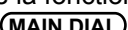

Règle le nombre de canaux bloc-notes disponibles.

**MAIN DIAL Auto TS** (Défaut : High)

Règle la fonction Pas de Syntonisation Automatique pour .

Le pas de syntonisation varie automatiquement selon la vitesse de rotation sélectionné en cas de rotation rapide de .

**MIC Up/Down Speed** (Défaut : Fast)

Règle, avec une pression prolongée, la vitesse de réponse de / sur le microphone fourni.

**Quick RIT/ $\Delta$ TX Clear** (Défaut : OFF)

Sélectionne le mode de  pour les fonctions RIT et  $\Delta$ TX.

**[NOTCH] Switch (SSB)** (Défaut : Auto/Manual)

**[NOTCH] Switch (AM)** (Défaut : Auto/Manual)

Sélectionne la fonction notch utilisée dans le mode SSB ou AM.

**SSB/CW Synchronous Tuning** (Défaut : OFF)

Permet d'activer ou de désactiver la fonction Décalage de la fréquence affichée.

Cette fonction décale automatiquement la fréquence pour accorder la note en CW lors du changement de mode de fonctionnement entre SSB et CW.

**CW Normal Side** (Défaut : LSB)





Sélectionne le point de porteuse en mode CW.

**Front Key Customize [VOX/BK-IN]**  
(Prédéfinito: VOX/BK-IN)

**Front Key Customize [AUTOTUNE]**  
(Prédéfinito: AUTOTUNE)



**Front Key Customize [ $\Delta$ ]** (Prédéfinito: M-CH UP)

**Front Key Customize [ $\nabla$ ]**(Prédéfinito: M-CH DOWN)

Les affectations des fonctions des touches , ,  et  sur le panneau avant peuvent être modifiées.

**MIC Key Customize [UP]**  
(Prédéfinito: UP (VFO: kHz))

**MIC Key Customize [DN]**  
(Prédéfinito: DOWN (VFO: kHz))

Les affectations des fonctions des touches  et  sur le microphone peuvent être modifiées.

**Screen Capture [POWER] SW** (Défaut : OFF)

Affecte la fonction Capture d'écran à .

**Screen Capture File Type** (Défaut : PNG)

Sélectionne le format de fichier pour la fonction Capture d'écran.

**Keyboard Type** (Défaut : Full Keyboard)

Règle le type d'entrée de clavier sur Clavier réduit ou Clavier complet.

**Screen Full Keyboard Layout** (Défaut : English)

Sélectionnez la disposition du clavier à l'écran entre anglais, allemand et français.

**Calibration Marker** (Défaut : OFF)

Permet d'activer ou de désactiver le marqueur d'étalonnage de la fréquence de référence.

**REF Adjust**

Ajuste la fréquence interne de référence.

**NOTE** : Le réglage par défaut de « RF Adjust » peut varier légèrement, selon la version de l'émetteur-récepteur.

## Fonction

### Les fonctions des touches attribuables pour la touche avant [VOX/BK-IN]

Fonction	Description
VOX/BK-IN	Appuyer pour activer la fonction VOX dans les modes de fonctionnement vocal et la fonction Break-in en mode CW activé ou désactivé. Toucher pendant 1 seconde pour ouvrir son menu de fonction.
PRESET	Appuyer pour ouvrir l'écran « PRESET ».
Voice/Keyer/ RTTY Memory 1	<b>En mode SSB, AM ou FM</b> <ul style="list-style-type: none"> <li>Appuyer pour transmettre une fois l'audio vocal enregistré sur la carte SD.</li> <li>Maintenir la touche enfoncée pendant 1 seconde pour transmettre de façon répétée l'audio vocal.</li> </ul> ① Si l'audio vocal n'est pas enregistré dans la mémoire de transmission vocale (T1 ~ T4), cette fonction est désactivée.
Voice/Keyer/ RTTY Memory 2	① Si l'audio vocal n'est pas enregistré dans la mémoire de transmission vocale (T1 ~ T4), cette fonction est désactivée. <b>En mode CW</b> <ul style="list-style-type: none"> <li>Appuyer pour transmettre le contenu de la mémoire du clavier une fois.</li> <li>Maintenir la touche enfoncée pendant 1 seconde pour transmettre de façon répétée le contenu de la mémoire.</li> </ul> ① Si le contenu de la mémoire du clavier (M1 ~ M4) n'est pas entré, cette fonction est désactivée.
Voice/Keyer/ RTTY Memory 3	① Si le contenu de la mémoire du clavier (M1 ~ M4) n'est pas entré, cette fonction est désactivée. <b>En mode RTTY</b> <ul style="list-style-type: none"> <li>Appuyer pour transmettre le contenu de la mémoire RTTY une fois.</li> </ul> ① Si le contenu de la mémoire RTTY (RT1 ~ RT4) n'est pas entré, cette fonction est désactivée.
Voice/Keyer/ RTTY Memory 4	① Si le contenu de la mémoire RTTY (RT1 ~ RT4) n'est pas entré, cette fonction est désactivée.

### [AUTOTUNE]

Fonction	Description
AUTOTUNE	<b>En mode CW</b> Appuyer pour syntoniser automatiquement la fréquence de trafic sur un signal CW à proximité.
PRESET	Appuyer pour ouvrir l'écran « PRESET ».
Voice/Keyer/ RTTY Memory 1	<b>En mode SSB, AM ou FM</b> <ul style="list-style-type: none"> <li>Appuyer pour transmettre une fois l'audio vocal enregistré sur la carte SD.</li> <li>Maintenir la touche enfoncée pendant 1 seconde pour transmettre de façon répétée l'audio vocal.</li> </ul> ① Si l'audio vocal n'est pas enregistré dans la mémoire de transmission vocale (T1 ~ T4), cette fonction est désactivée.
Voice/Keyer/ RTTY Memory 2	<b>En mode CW</b> <ul style="list-style-type: none"> <li>Appuyer pour transmettre le contenu de la mémoire du clavier une fois.</li> <li>Maintenir la touche enfoncée pendant 1 seconde pour transmettre de façon répétée le contenu de la mémoire.</li> </ul> ① Si le contenu de la mémoire du clavier (M1 ~ M4) n'est pas entré, cette fonction est désactivée.
Voice/Keyer/ RTTY Memory 3	<b>En mode RTTY</b> Appuyer pour transmettre le contenu de la mémoire RTTY une fois. ① Si le contenu de la mémoire RTTY (RT1 ~ RT4) n'est pas entré, cette fonction est désactivée.
Voice/Keyer/ RTTY Memory 4	Appuyer pour transmettre le contenu de la mémoire RTTY une fois. ① Si le contenu de la mémoire RTTY (RT1 ~ RT4) n'est pas entré, cette fonction est désactivée.

### [△]/[▽]

Fonction	Description
M-CH UP	Appuyer pour faire défiler le canal de mémoire vers le haut.
M-CH DOWN	Appuyer pour faire défiler le canal de mémoire vers le bas.
PRESET	Appuyer pour ouvrir l'écran « PRESET ».
Voice/Keyer/ RTTY Memory 1	<b>En mode SSB, AM ou FM</b> <ul style="list-style-type: none"> <li>Appuyer pour transmettre une fois l'audio vocal enregistré sur la carte SD.</li> <li>Maintenir la touche enfoncée pendant 1 seconde pour transmettre de façon répétée l'audio vocal.</li> </ul> ① Si l'audio vocal n'est pas enregistré dans la mémoire de transmission vocale (T1 ~ T4), cette fonction est désactivée.
Voice/Keyer/ RTTY Memory 2	<b>En mode CW</b> <ul style="list-style-type: none"> <li>Appuyer pour transmettre le contenu de la mémoire du clavier une fois.</li> <li>Maintenir la touche enfoncée pendant 1 seconde pour transmettre de façon répétée le contenu de la mémoire.</li> </ul> ① Si le contenu de la mémoire du clavier (M1 ~ M4) n'est pas entré, cette fonction est désactivée.
Voice/Keyer/ RTTY Memory 3	<b>En mode RTTY</b> Appuyer pour transmettre le contenu de la mémoire RTTY une fois. ① Si le contenu de la mémoire RTTY (RT1 ~ RT4) n'est pas entré, cette fonction est désactivée.
Voice/Keyer/ RTTY Memory 4	Appuyer pour transmettre le contenu de la mémoire RTTY une fois. ① Si le contenu de la mémoire RTTY (RT1 ~ RT4) n'est pas entré, cette fonction est désactivée.

Fonction

Les fonctions des touches attribuables pour la touche MIC

Fonction	Description
---	Pas de fonction
UP	Appuyer pour augmenter la fréquence (par pas de 50 Hz*), canal de mémoire, répéteur, ou sélectionner l'indicatif d'appel de station suivant. * Lorsque la fonction Pas de syntonisation est activée, la fréquence augmente dans le pas de syntonisation sélectionné.
DOWN	Appuyer pour diminuer la fréquence (par pas de 50 Hz*), canal de mémoire, répéteur, ou sélectionner l'indicatif d'appel de station précédent. * Lorsque la fonction Pas de syntonisation est activée, la fréquence augmente dans le pas de syntonisation sélectionné.
UP (VFO: kHz)	Appuyer pour augmenter la fréquence (par pas de 1 kHz*), canal de mémoire, répéteur, ou sélectionner l'indicatif d'appel de station suivant. * Lorsque la fonction Pas de syntonisation est activée, la fréquence augmente dans le pas de syntonisation sélectionné.
DOWN (VFO: kHz)	Appuyer pour diminuer la fréquence (par pas de 1 kHz*), canal de mémoire, répéteur, ou sélectionner l'indicatif d'appel de station précédent. * Lorsque la fonction Pas de syntonisation est activée, la fréquence augmente dans le pas de syntonisation sélectionné.
XFC	Lorsque la touche est maintenue enfoncée, l'émetteur-récepteur surveille les signaux.
VFO/MEMO	• Appuyer pour sélectionner le mode VFO et le mode Mémoire. • Maintenir la touche enfoncée pendant 1 seconde pour copier un contenu du canal de mémoire sur le VFO.
BAND UP	<b>En mode VFO</b> • Appuyer pour augmenter une bande de trafic. • Maintenir cette touche enfoncée pendant 1 seconde pour rappeler le registre d'empilement de bande.
BAND DOWN	<b>En mode VFO</b> • Appuyer pour diminuer une bande de trafic. • Maintenir cette touche enfoncée pendant 1 seconde pour rappeler le registre d'empilement de bande.
SPEECH	Appuyer pour afficher le niveau du compteur S, la fréquence ou le mode de fonctionnement. ① En mode VFO ou Mémoire, la fréquence et le mode de fonctionnement sont annoncés. ① Le niveau du compteur S est annoncé uniquement lorsque la fonction SPEECH de niveau S est activée.

Fonction	Description
MODE	• Appuyer pour sélectionner le mode de fonctionnement. • Maintenir cette touche enfoncée pour basculer entre USB et LSB, CW et CW-R, ou RTTY et RTTY-R.
Voice/ Keyer/ RTTY Memory 1	<b>En mode SSB, AM ou FM</b> • Appuyer pour transmettre une fois l'audio vocal enregistré sur la carte SD. • Maintenir la touche enfoncée pendant 1 seconde pour transmettre de façon répétée l'audio vocal. ① Si l'audio vocal n'est pas enregistré dans la mémoire de transmission vocale (T1 ~ T4), cette fonction est désactivée.
Voice/ Keyer/ RTTY Memory 2	<b>En mode CW</b> • Appuyer pour transmettre le contenu de la mémoire du clavier une fois. • Maintenir la touche enfoncée pendant 1 seconde pour transmettre de façon répétée le contenu de la mémoire. ① Si le contenu de la mémoire du clavier (M1 ~ M4) n'est pas entré, cette fonction est désactivée.
Voice/ Keyer/ RTTY Memory 3	<b>En mode RTTY</b> Appuyer pour transmettre le contenu de la mémoire RTTY une fois. ① Si le contenu de la mémoire RTTY (RT1 ~ RT4) n'est pas entré, cette fonction est désactivée.
Voice/ Keyer/ RTTY Memory 4	Appuyer pour transmettre le contenu de la mémoire RTTY une fois. ① Si le contenu de la mémoire RTTY (RT1 ~ RT4) n'est pas entré, cette fonction est désactivée.
TS	• Appuyer pour activer ou désactiver la fonction Pas de syntonisation. • Maintenir enfoncé pendant 1 seconde pour afficher l'écran TS.
MPAD	• Appuyer pour appeler successivement le contenu des blocs-notes. • Maintenir enfoncé pendant 1 seconde pour afficher le contenu affiché dans le bloc-notes
SPLIT	• Appuyer pour activer ou désactiver la fonction Semi-duplex. • Maintenir enfoncé pendant 1 seconde pour activer la fonction de Semi-duplex rapide.
A/B	• Appuyer pour sélectionner le VFO A ou VFO B. • Maintenir enfoncé pendant 1 seconde pour régler la fréquence du VFO affiché sur le VFO qui ne s'affiche pas.
TUNER	• Appuyer pour activer ou désactiver le syntoniseur d'antenne. • Lorsque « TUNE » est affiché, maintenir enfoncé pendant 1 seconde pour lancer la syntonisation manuelle.

MENU » SET &gt; Connectors

## Connecteurs

### ACC/USB Output Select (Défaut : AF)

Sélectionne la sortie du signal sur [ACC] et [USB].

### ACC/USB AF Output Level (Défaut : 50 %)

Règle le volume de sortie audio [ACC] et [USB].

### ACC/USB AF SQL (Défaut : OFF (OPEN))

Sélectionne l'activation ou non de la sortie audio via [ACC] et [USB] selon l'état du circuit du silencieux. Les signaux audio provenant de [USB] et [ACC] sont identiques.

### ACC/USB AF Beep/Speech... Output (Défaut : OFF)

Règle les conditions de sortie audio des annonces vocales et des bips de [ACC] et [USB].

① Il convient de régler la rubrique « ACC/USB AF SQL » sur « AF ».

① Le niveau du bip est limité lorsque « Beep Level Limit » est sur « ON ».

### ACC/USB IF Output Level (Défaut : 50 %)

Règle le volume de sortie IF de [ACC] et [USB].

### ACC MOD Level (Défaut : 50 %)

Règle le niveau de modulation d'entrée sur [ACC].

### USB MOD Level (Défaut : 50 %)

Règle le niveau de modulation d'entrée sur [USB].

### DATA OFF MOD (Défaut : MIC,ACC)

Sélectionne le ou les connecteur pour l'entrée du signal de modulation quand le mode données n'est pas activé.

### DATA MOD (Défaut : ACC)

Sélectionne le ou les connecteur pour l'entrée du signal de modulation quand le mode données est activé.

① Appuyez sur la touche [DATA] dans l'écran MODE pour activer le mode de données et procédez comme suit:

- Règle automatiquement l'entrée de modulation sur les connecteurs « MIC », « ACC », « MIC,ACC », « USB » ou « MIC,USB » sélectionnés dans cet élément, pour les trois modes de données.

### External Keypad VOICE (Défaut : OFF)

Active la transmission du contenu de la mémoire vocale à l'aide du clavier externe.

### External Keypad KEYER (Défaut : OFF)

Active la transmission du contenu de la mémoire du manipulateur à l'aide du clavier externe.

### External Keypad RTTY (Défaut : OFF)

Active la transmission du contenu de la mémoire RTTY à l'aide du clavier externe.

### CI-V Baud Rate (Défaut : Auto)

Sélectionne la vitesse de transfert des données CI-V.

① Quand « Auto » est sélectionné, le débit en bauds est automatiquement réglé selon le débit du contrôleur connecté.

### CI-V Address (Défaut : 94h)

Sélectionne l'adresse CI-V.

① « 94h » est l'adresse par défaut de l'IC-7300.

### CI-V Transceive (Défaut : ON)

Permet d'activer ou de désactiver la fonction d'émission-réception.

### CI-V USB→REMOTE Transceive Address (Défaut : 00h)

Règle l'adresse utilisée pour commander à distance l'émetteur-récepteur ou le récepteur utilisant le RS-BA1 en option, via le port [USB].

Le signal de commande de l'équipement externe est émis depuis le port [REMOTE].

### CI-V Output (for ANT) (Défaut : OFF)

Permet de générer l'état du contrôleur d'antenne (fréquence, etc.) depuis le port [REMOTE].

① L'adresse « 01h » est réservée.

Les adresses utilisables sont limitées à 02h ~ DFh.

### CI-V USB Port (Défaut : Unlink from [REMOTE])

Sélectionne le type de connexion interne entre les ports CI-V [USB] et [REMOTE].

### CI-V USB Baud Rate (Défaut : Auto)

Sélectionne la vitesse de transfert des données CI-V en cas de commande à distance de l'IC-7300 via le port CI-V [USB].

① Quand la « Auto » est sélectionné, le débit en bauds est automatiquement réglé selon le débit du contrôleur externe.

① Ce réglage est valide seulement lorsque la rubrique « CI-V USB Port » est réglée sur « Unlink from [REMOTE] ».

## Connecteurs

**CI-V USB Echo Back** (Défaut : OFF)

Permet d'activer ou désactiver la fonction Écho des données, en cas de commande à distance de l'IC-7300 via le port CI-V [USB].

① Ce réglage est valide seulement lorsque la rubrique « CI-V USB Port » est réglée sur « Unlink from [REMOTE] ».

**USB Serial Function** (Défaut : CI-V)

Sélectionne la sortie du signal sur [USB].

**RTTY Decode Baud Rate** (Défaut : 9600)

Sélectionne la vitesse de transfert des données (débit en bauds) des signaux RTTY décodés.

**USB SEND** (Défaut : OFF)

Il est possible de commander l'émission et la réception à partir d'un PC via le port USB. Sélectionne le port de commande à utiliser pour la communication entre l'IC-7300 et le PC, selon les conditions de fonctionnement.

① Il n'est pas possible de sélectionner la borne déjà sélectionnée dans la rubrique « USB Keying (CW) » ou « USB Keying (RTTY) ».

**USB Keying (CW)** (Défaut : OFF)

Il est possible de commander l'émission, la réception et la manipulation à partir d'un PC via le port USB. Sélectionne le port de commande à utiliser pour la communication entre l'IC-7300 et le PC, selon les conditions de fonctionnement.

① Il n'est pas possible de sélectionner la borne déjà sélectionnée dans la rubrique « USB SEND » ou « USB Keying (RTTY) ».

**USB Keying (RTTY)** (Défaut : OFF)

Il est possible de commander l'émission, la réception et RTTY (FSK) à partir d'un PC via le port USB. Sélectionne le port de commande à utiliser pour la communication entre l'IC-7300 et le PC selon les conditions de fonctionnement.

• Il n'est pas possible de sélectionner la borne déjà sélectionnée dans la rubrique « USB SEND » ou « USB Keying (CW) ».

**Inhibit Timer at USB Connection** (Défaut : ON)

Active la minuterie pour empêcher la transmission involontaire du signal SEND ou Keying ON ou OFF.

① Si vous réglez ce paramètre sur « OFF », mettez à jour le pilote USB de l'émetteur-récepteur et assurez-vous que le signal SEND ou Keying ne sera pas transmis involontairement.

**PTT Port Function**

(par défaut : PTT Input + SEND Output)

Définissez le comportement de la broche PTT sur le connecteur [MIC].

**MENU** » **SET > Display**

## Affichage

**LCD Backlight** (Défaut : 50 %)

Règle la luminosité de l'écran.

**Display Type** (Défaut : A)

Règle le type d'affichage sur A ou B.

**Display Font** (Défaut : Basic)

Sélectionne la police pour l'affichage de la fréquence.

**Meter Peak Hold** (Défaut : ON)

Permet d'activer ou de désactiver la fonction Maintien des crêtes.

**Memory Name** (Défaut : ON)

Permet d'activer ou de désactiver l'affichage du Nom de mémoire en mode Mémoire.

**MN-Q Popup (MN OFF→ON)** (Défaut : ON)

Sélectionne l'affichage ou non de la largeur du filtre Notch manuel quand vous sélectionnez le Notch manuel.

**BW Popup (PBT)** (Défaut : ON)

Sélectionne l'affichage ou non de la valeur du décalage PBT par rotation de **TWIN PBT**.

**BW Popup (FIL)** (Défaut : ON)

Sélectionne l'affichage ou non de la largeur de filtre IF et de la valeur de décalage quand le filtre IF est activé en touchant l'icône du filtre.

**Screen Saver** (Défaut : 60min)

Règle la fonction Économiseur d'écran.

Cette fonction s'active quand aucune opération n'est effectuée pendant une période pré-réglée.

**Opening Message** (Défaut : ON)

Sélectionne l'affichage ou non du message d'accueil à la mise en marche de l'émetteur-récepteur.

**My Call**

Affiche du texte comme message d'accueil, jusqu'à 10 caractères.

**Power ON Check** (Défaut : ON)

Sélectionne l'affichage ou non du niveau de puissance RF à la mise en marche de l'émetteur-récepteur.

**Display Language** (Défaut : English)

Règle la langue d'interface.

## 8 MODE RÉGLAGE

**MENU** » **SET > Time Set**

### Réglage de l'heure

**Date** (Défaut : 2000/01/01)

Règle la date (année/mois/jour).  
(Le jour de la semaine est réglé automatiquement.)

**Time** (Défaut : 0:00)

Règle l'heure actuelle.  
(L'heure est affichée au format 24 heures.)

**NOTE: La batterie de sauvegarde pour l'horloge interne**  
L'IC-7300 possède une pile au lithium rechargeable pour faire une sauvegarde de l'horloge interne. Si vous connectez l'émetteur-récepteur à une source d'alimentation, la batterie se recharge et permet de maintenir le réglage de l'horloge. Toutefois, lorsque l'IC-7300 n'est pas alimenté pendant une longue période, la batterie finit par se décharger. Dans ce cas, l'émetteur-récepteur réinitialise l'horloge interne.

Si vous n'utilisez pas l'émetteur-récepteur pendant une longue période, nous vous recommandons de l'alimenter au moins une fois par mois. Le temps de charge est de 2 jours que l'émetteur-récepteur soit activé ou pas.

**UTC Offset** (Défaut : ± 0:00)

Règle l'heure avec décalage UTC.

**MENU** » **SET > SD Card**

### Carte SD

**Load Setting**

Sélectionne le fichier de données enregistré à charger.

**Save Setting**

Enregistre les données de réglage sur une carte SD.

**Save Form** (Défaut : Now Ver)

Sélectionne le format pour enregistrer les paramètres sur une carte SD.

① Si vous sélectionnez «Old Ver (xxx - xxx)», toute fonction ajoutée lors de la mise à jour du firmware ne sera pas sauvegardée.

② Vous ne pouvez pas charger un fichier de paramètres en utilisant une version antérieure à la version actuelle.

**SD Card Info**

Affiche la capacité de la carte SD et le temps restant pour l'enregistrement vocal.

**Screen Capture View**

Affiche le mode de capture d'écran.

**Firmware Update**

Affiche le mode Mise à jour des progiciels.

**Carte SD**

**Format**

Formate la carte SD.  
En cas d'utilisation d'une carte SD neuve, il est impératif de la formater.

**Unmount**

Désinstalle la carte SD.  
Avant de retirer une carte avec l'émetteur-récepteur allumé, il est nécessaire de la désinstaller de manière électrique.  
Autrement, les données risquent d'être corrompues ou supprimées.

**MENU** » **SET > Others**

### Autres

**Version**

Affiche le numéro de version du progiciel de l'émetteur-récepteur.

**Touch Screen Calibration**

Toucher pour ajuster l'écran tactile.  
① Voir section 14 du Manuel complet pour plus de détails.

**Partial Reset**

Rétablit tous les réglages à leurs valeurs par défaut (fréquence VFO, réglages VFO, contenu des menus) sans effacement des rubriques ci-dessous.

- Contenu des canaux mémoire
  - Station MY
  - Manipulateur à mémoire
  - Mémoire RTTY
  - Limite de Bande Utilisateur
  - REF Adjust
  - Limites fixes
  - Contenuto della memoria preimpostata
- ① Voir « Resetting » pour plus de détails.

**All Reset**

Supprime toutes les données et rétablit l'ensemble des réglages d'usine par défaut.  
Le contenu des canaux mémoire, les réglages du filtre, etc., tout seront tous effacés, vous devrez ainsi saisir de nouveau vos réglages de fonctionnement.  
① Voir « Resetting » pour plus de détails.

**Emergency**

Règle la fonction Urgence.  
① Voir section 11 du Manuel complet pour plus de détails.



## Réinitialisation

L'écran peut occasionnellement afficher des informations erronées. Ce phénomène peut être causé par l'électricité statique ou d'autres facteurs. Éteindre l'émetteur-récepteur en pareil cas. Rallumer l'émetteur-récepteur après quelques secondes d'attente.

Si le problème persiste, effectuer une Réinitialisation partielle comme décrit à droite.

Si le problème persiste une Réinitialisation partielle, effectuer une Réinitialisation générale comme décrit à droite.

**NOTE :** Une Réinitialisation générale rétablit l'ensemble des réglages d'usine par défaut. Enregistrer le contenu des canaux mémoire, l'état des réglages, etc., sur une carte SD avant d'effectuer une Réinitialisation générale.

### Après une réinitialisation partielle

Une Réinitialisation partielle rétablit les réglages par défaut des paramètres de fonctionnement (fréquence VFO, réglages VFO, contenu du menu) sans effacer les rubriques ci-dessous :

- Contenu des canaux mémoire
- Station MY
- Manipulateur à mémoire
- Mémoire RTTY
- Limite de Bande Utilisateur
- REF Adjust
- Limites fixes
- Contenu de la mémoire prédéfini

### Après une Réinitialisation générale

La Réinitialisation générale rétablit l'ensemble des réglages d'usine par défaut.

Le contenu des canaux mémoire, les réglages du filtre, etc., tout seront tous effacés, vous devrez ainsi saisir de nouveau vos réglages de fonctionnement, sauf si vous disposez d'une sauvegarde.

### Lorsque vous ne pouvez pas accéder au mode Réglage

Si une erreur de fonctionnement de l'écran tactile ou une opération inattendue se produit, vous ne pouvez pas accéder au mode Réglage. Dans ce cas, effectuez la Réinitialisation générale comme décrit ci-dessous :

1. Mettre l'émetteur-récepteur HORS tension.
2. Tout en maintenant **CLEAR** et **V/M** enfoncés, appuyer sur **POWER**.
  - ① Si ne pouvez pas mettre l'émetteur-récepteur sous ou hors tension en utilisant **POWER**, effectuez une réinitialisation complète en connectant une source d'alimentation externe tout en maintenant enfoncé **CLEAR** et **V/M**.

### ◇ Réinitialisation partielle

1. Ouvrir l'écran RESET.  
**MENU** » **SET > Others > Reset**

2. Toucher « Partial reset ».
  - L'écran de confirmation s'affiche.

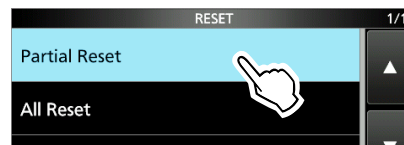

3. Toucher [Yes].
  - ① Après la réinitialisation, l'écran du mode VFO par défaut s'affiche.

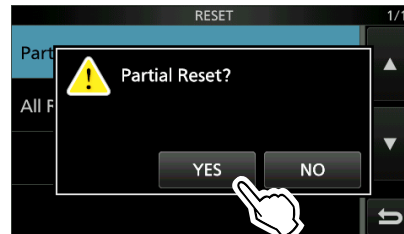

### ◇ Réinitialisation générale

1. Ouvrir l'écran RESET.  
**MENU** » **SET > Others > Reset**

2. Toucher « All reset ».
  - L'écran de confirmation s'affiche.

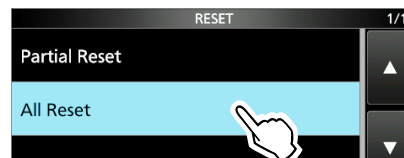

3. Toucher [NEXT].

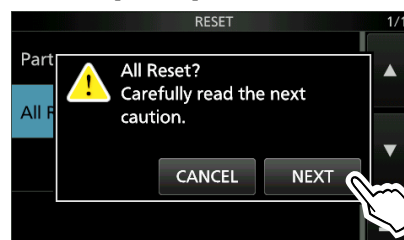

4. Après avoir lu attentivement le message affiché, toucher [YES] pour effectuer la Réinitialisation générale.

① Après la réinitialisation, l'écran du mode VFO par défaut s'affiche.

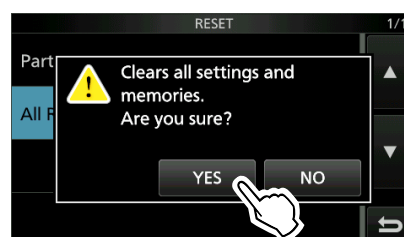

# 10 SPÉCIFICATIONS

## ◇ Généralités

- Gamme de fréquences (unité : MHz) :

Récepteur	0,030000~74,800000*1
Émetteur	1,800000~ 1,999999*2
	3,500000~ 3,999999*2
	5,255000~ 5,405000*2
	7,000000~ 7,300000*2
	10,100000~ 10,150000*2
	14,000000~ 14,350000*2
	18,068000~ 18,168000*2
	21,000000~ 21,450000*2
	24,890000~ 24,990000*2
	28,000000~ 29,700000*2
	50,000000~ 54,000000*2
	70,000000~ 70,500000*2

\*1 Certaines gammes de fréquence ne sont pas garanties.

\*2 Selon la version de l'émetteur-récepteur.

- Mode de fonctionnement : USB/LSB (J3E), CW (A1A), RTTY (F1B), AM (A3E) et FM (F3E)
- Nombre de canaux mémoire : 101 (2 limites de balayage)
- Connecteur d'antenne : SO-239 (impédance de l'antenne : 50 Ω)
- Exigences pour les connexions d'alimentation : 13,8 V CC (± 15 %)
- Plage de température de fonctionnement : -10°C à +60°C, +14°F à +140°F
- Stabilité de fréquence : Moins de ± 0,5 ppm (-10°C à +60°C, +14°F à +140°F)
- Résolution de fréquence : 1 Hz (minimum)
- Consommation :

Réception	Veille	0,9 A typique
	Maximum audio	1,25 A
Émission	Puissance maximum	21,0 A
- Dimensions (Protubérances non incluses) : 240 (L)×94 (H)×238 (P) mm, 9,4 (L)×3,7 (H)×9,4 (P) dans
- Poids (approximatif) : 4,2 kg, 9,3 lb

## ◇ Émetteur

- Puissance en sortie de l'émetteur :

Bandes HF et 50 MHz	
SSB/CW/RTTY/FM	2~100 W
AM	1~25 W

Bande de 70 MHz*2	
SSB/CW/RTTY/FM	2~50 W
AM	1~12,5 W

\*2 Selon la version de l'émetteur-récepteur.

- Système de modulation :

SSB	Modulation P.S.N.
AM	Modulation basse puissance
FM	Modulation à réactance
- Rayonnement non essentiel :

Harmoniques	Moins de -50 dB (1,8~28 MHz)
	Moins de -63 dB (bande 50 MHz)
	Moins de -60 dB (bande 70 MHz)
Émission hors bande	Moins de -40 dB (1,8~28 MHz)
	Moins de -60 dB (bande 50 MHz)
	Moins de -60 dB (bande 70 MHz)
- Suppression de porteuse : Plus de 50 dB
- Suppression de bande latérale indésirable : Plus de 50 dB
- Impédance du microphone : 600 Ω

### ◇ Récepteur

- Système de réception : Superhétérodyne échantillonnage direct
- Fréquence intermédiaire : 36 kHz
- Sensibilité (filtre : SOFT) :
  - SSB/CW (BW=2,4 kHz, avec signal/bruit 10 dB)
    - 1,8 ~ 29,999999 MHz Moins de -123 dBm (0,16 µV) (P.AMP1 activé)
    - Bande 50 MHz Moins de -125 dBm (0,13 µV) (P.AMP2 activé)
    - Bande 70 MHz\*<sup>2</sup> Moins de -123 dBm (0,16 µV) (P.AMP2 activé)
  - \*<sup>2</sup> Selon la version de l'émetteur-récepteur.
  - AM (BW=6 kHz, avec signal/bruit 10 dB)
    - 0,5 ~ 1,8 MHz Moins de -85 dBm (12,6 µV) (P.AMP1 activé)
    - 1,8 ~ 29,999999 MHz Moins de -101 dBm (2,0 µV) (P.AMP1 activé)
    - Bandes 50 MHz et 70 MHz Moins de -107 dBm (1,0 µV) (P.AMP2 activé)
  - FM (BW=15 kHz, avec SINAD 12 dB)
    - 28,0 ~ 29,7 MHz Moins de -113 dBm (0,5 µV) (P.AMP1 activé)
    - Bandes 50 MHz et 70 MHz Moins de -119 dBm (0,25 µV) (P.AMP2 activé)
- Sensibilité pour les versions européennes (Filtre: SOFT)
  - SSB (BW=2,4 kHz, avec SINAD 12 dB)
    - 1,8 ~ 2,999999 MHz Moins de 10 dBµV emf (P.AMP 1 activé)
    - 3,0 ~ 29,999999 MHz Moins de 0 dBµV emf (P.AMP 1 activé)
    - Bandes 50 MHz et 70 MHz Moins de -6 dBµV emf (P.AMP 2 activé)
  - AM (BW=4 kHz, 60% modulation, avec SINAD 12 dB)
    - 1,8 ~ 2,999999 MHz Moins de 16 dBµV emf (P.AMP 1 activé)
    - 3,0 ~ 29,999999 MHz Moins de 6 dBµV emf (P.AMP 1 activé)
    - Bandes 50 MHz et 70 MHz Moins de 0 dBµV emf (P.AMP 2 activé)
  - FM (BW=7 kHz, 60% modulation, avec SINAD 12 dB)
    - 28,0 ~ 29,7 MHz Moins de 0 dBµV emf (P.AMP 1 activé)
    - Bandes 50 MHz et 70 MHz Moins de -6 dBµV emf (P.AMP 2 activé)
- Sensibilité Silencieux (seuil) :
  - SSB Moins de -92 dBm (5,6 µV)
  - FM Moins de -117 dBm (0,3 µV)
  - (bande HF : P.AMP1 activé, bande 50 MHz : P.AMP2 activé)
- Sélectivité (Filtre : SHARP):
  - SSB (BW=2,4 kHz) Plus de 2,4 kHz/-6 dB
  - Moins de 3,4 kHz/-40 dB
  - CW (BW=500 Hz) Plus de 500 Hz/-6 dB
  - Moins de 700 Hz/-40 dB
  - RTTY (BW=500 Hz) Plus de 500 Hz/-6 dB
  - Moins de 800 Hz/-40 dB
  - AM (BW=6 kHz) Plus de 6,0 kHz/-6 dB
  - Moins de 10 kHz/-40 dB
  - FM (BW=15 kHz) Plus de 12,0 kHz/-6 dB
  - Moins de 22 kHz/-40 dB
- Rejet des fréquences image et parasites : Plus de 70 dB (sauf pour le repliement ADC)
- Puissance de sortie de l'audio : Plus de 2,5 W (charge 8 Ω, 1 kHz, distorsion 10 % )
- Impédance de sortie AF : 8 Ω
- Plage variable RIT : ± 9,999 kHz

### ◇ Dispositif d'accord d'antenne

- Gamme d'accord d'impédance : 16,7~150 Ω (non équilibré) (ROS de moins de 3:1)
- Précision d'accord : ROS de moins de 1,5:1
- Durée d'accord (approximative) : 2~3 secondes (moyenne)
- 15 secondes (maximum)

① Caractéristiques typiques et sujettes à modifications sans préavis ni obligation d'information.

# 11 OPTIONS

## Options

### IC-PW2 AMPLIFICATEUR LINÉAIRE

Amplificateur linéaire HF/50 MHz toute bande 1 kW incluant un dispositif d'accord d'antenne automatique. Un OPC-599 en option est nécessaire pour la connexion.



### AH-730 SYNTONISEUR D'ANTENNE AUTOMATIQUE

Dispositif d'accord d'antenne automatique pour accorder une antenne à long fil pour les opérations de base, portables, ou mobiles de HF/50 MHz.



### AH-740 ANTENNE AVEC ACCORD AUTOMATIQUE

Antenne avec accord automatique ultra-rapide de haute performance.

Le KIT NVIS AH-5NV est disponible.



### SM-50

#### MICROPHONE DE BUREAU

Microphone dynamique avec commutateurs [UP]/[DOWN].



### SM-30

#### MICROPHONE DE BUREAU

Microphone de bureau avec fonction de coupe des basses fréquences.



### SP-41

#### HAUT-PARLEUR EXTERNE

Conçu pour les opérations sur station de base.



- **AH-5NV** KIT NVIS  
À utiliser avec le AH-740.
- **AH-710** ANTENNE DIPÔLE PLIÉE  
Couvre une plage de fréquences de 2 à 30 MHz de large.  
Longueur de l'élément: 24,5 m (80,4 pi)  
Câble coaxial (fourni) : 30 m (98,4 pi)
- **HM-219** MICROPHONE  
Identique à celui fourni.
- **MB-118** SUPPORT DE MONTAGE  
Pour installer l'émetteur-récepteur à l'intérieur d'un véhicule.
- **MB-123** POIGNÉE DE TRANSPORT
- **OPC-599** CÂBLE ADAPTATEUR  
Connecteur ACC 13 broches vers connecteurs ACC 7 broches + 8 broches.

- **RS-BA1 Version 2** LOGICIEL DE CONTRÔLE À DISTANCE IP

**NOTE** : Pour commander des émetteurs-récepteurs à distance à l'aide du RS-BA1, ASSUREZ-VOUS de vous conformer aux règlements locaux en vigueur.

- **SP-33** HAUT-PARLEUR EXTERNE  
Conçu pour les opérations sur station de base.
- **SP-35** HAUT-PARLEUR EXTERNE  
Conçu pour les opérations mobiles.
- **SP-38** HAUT-PARLEUR EXTERNE  
Conçu spécifiquement pour l'IC-7300.

### À propos du logiciel téléchargeable gratuit

ST-4003A (pour les appareils Android)	LOGICIEL D'AJUSTEMENT DE L'HEURE
ST-4003W (pour Windows)	LOGICIEL D'AJUSTEMENT DE L'HEURE

Vous pouvez télécharger chacun des manuels et des guides depuis le site internet Icom.

<https://www.icomjapan.com/support/>

Avant l'utilisation, veuillez lire chaque manuel et chaque guide, et les utiliser selon les instructions.

① Pour ajouter ou développer une fonction, ou pour améliorer les performances, la version du logiciel peut être mise à niveau. Avant de mettre à jour votre version du logiciel, consulter les instructions et les précautions décrites sur le site Internet d'Icom.

## Installation du MB-118

Installer le SUPPORT DE MONTAGE MB-118 à un endroit où il peut être fixé solidement.

① Nous recommandons de vérifier régulièrement si les vis sont desserrées ou pas, surtout après une longue période d'utilisation.

**NOTE :**

- Avant de monter le MB-118, lisez attentivement les PRÉCAUTIONS et choisissez l'emplacement d'installation.
- NE PAS utiliser d'autres boulons que ceux fournis avec le MB-118. Les autres boulons (de plus de 8 mm/0,31 po) risquent d'endommager les unités internes.

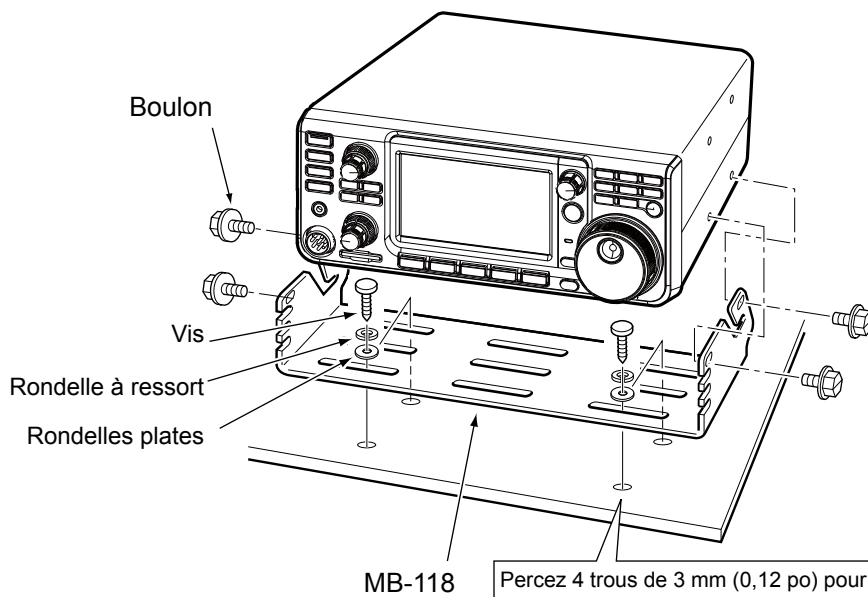

Percez 4 trous de 3 mm (0,12 po) pour l'emplacement du support.  
 ① Percez des trous de 5,5 mm~5,6 mm (0,21 po~0,22 in) en cas d'utilisation des vis hex fournies.

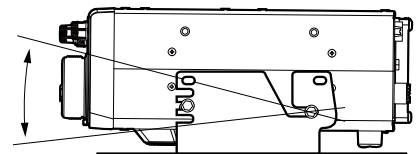

Orienter selon le meilleur angle de visibilité.

# 12 INFORMATIONS SUR LES CONNECTEURS

## Connecteur ACC

Connexion à l'équipement externe ou à un PC pour commander l'unité externe ou pour commander l'émetteur-récepteur.

### • Connecteur ACC

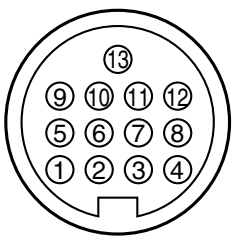
ACC	Numéro de broche	NOM	DESCRIPTION	SPÉCIFICATIONS	
13 broches  Vue du panneau arrière ① marron ⑧ gris ② rouge ⑨ blanc ③ orange ⑩ noir ④ jaune ⑪ rose ⑤ vert ⑫ bleu clair ⑥ bleu ⑬ vert clair ⑦ violet  Les couleurs sont celles des fils du câble fourni.	1	8 V	Sortie régulée 8 V. (Utilisée comme tension de référence pour la tension de bande.)	Tension de sortie : 8 V $\pm$ 0,3 V Courant de sortie : Moins de 10 mA	
	2	MASSE	Connexion à la masse.	—	
	3	SEND*1	Broche entrée/sortie.	Une unité externe commande l'émetteur-récepteur. L'abaissement de cette broche active le mode émission de l'émetteur-récepteur. La broche s'abaisse lorsque l'émetteur-récepteur émet.	Tension d'entrée (RX) : 2,0 à 20,0 V Tension d'entrée (TX) : -0,5 à +0,8 V Écoulement de courant : Maximum 20 mA  Tension de sortie (TX) : Moins de 0,1 V Écoulement de courant : Maximum 200 mA
	4	BDT	Pas utilisé.	—	
	5	BAND	Sortie de tension de bande. (Varie avec la bande amateur sélectionnée)	Tension de sortie : 0 à 8,0 V	
	6	ALC	Tension d'entrée ALC.	Niveau d'entrée : -4 à 0 V Impédance d'entrée : Plus de 3,3 k $\Omega$	
	7	NC	—	—	
	8	13,8 V	Sortie 13,8 V quand l'appareil est allumé.	Courant de sortie : Maximum 1 A	
	9	TKEY	Pas utilisé.	—	
	10	FSKK	Commande la manipulation en RTTY.	Niveau Élevé : Plus de 2,4 V Niveau bas : Moins de 0,6 V Courant de sortie : Moins de 2 mA	
	11	MOD	Entrée modulateur.	Impédance d'entrée : 10 k $\Omega$ Niveau d'entrée : 100 mV rms*3	
	12	AF/IF (IF=12 kHz)*2	Détecteur AF fixe ou sortie signal récepteur IF (12 kHz).	Impédance de sortie : 4,7 k $\Omega$ Niveau de sortie : 100 ~ 300 mV rms*4	
	13	SQL S	Sortie Silencieux. Raccordée à la terre quand le silencieux s'ouvre.	SQL ouvert : Moins de 0,3 V/5 mA SQL fermé : Plus de 6,0 V/100 $\mu$ A	

\*1 Quand la borne SEND commande la charge inductive, tel un relais, un force contre-électromotrice peut provoquer un dysfonctionnement voire une dégradation de l'émetteur-récepteur. Pour palier à ce risque, il est recommandé d'ajouter une diode de commutation, 1SS133 par exemple, sur le cote charge du circuit pour absorber la force contre-électromotrice. Quand cette diode est ajoutée, le relais peut subir un retard de commutation. Vérifier le bon fonctionnement de la commutation du relais avant toute utilisation.

(Exemple) Connecteur ACC

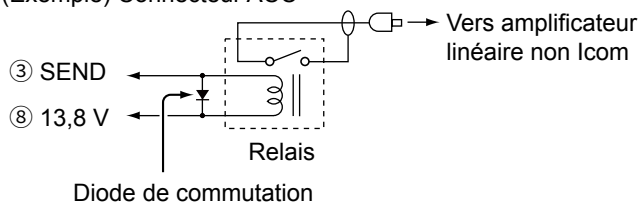

\*2 Le réglage de la broche 12 est modifiable dans la rubrique « ACC/USB Output Select » de l'écran de réglage CONNECTORS. Si la broche est réglée sur IF, l'émetteur-récepteur émet un signal IF de 12 kHz depuis [ACC].

Dans ce cas, vous pouvez écouter la diffusion DRM avec le récepteur de logiciel d'application installé sur votre PC.

\*3 Le niveau d'entrée est modifiable dans la rubrique « ACC MOD Level » de l'écran de réglage CONNECTORS. 100 mV rms est pour le réglage 50 % (défaut).

\*4 Le niveau de sortie est modifiable dans la rubrique « ACC/USB AF Output Level » de l'écran de réglage CONNECTORS.

Environ 200 mV rms est pour le réglage 50 % (défaut).



**Connecteur ACC**

◇ **Affectation de broches du câble de conversion ACC OPC-599**

Le câble de conversion ACC OPC-599 se connecte entre une prise à 13 broches [ACC] et des prises à 7 et 8 broches .

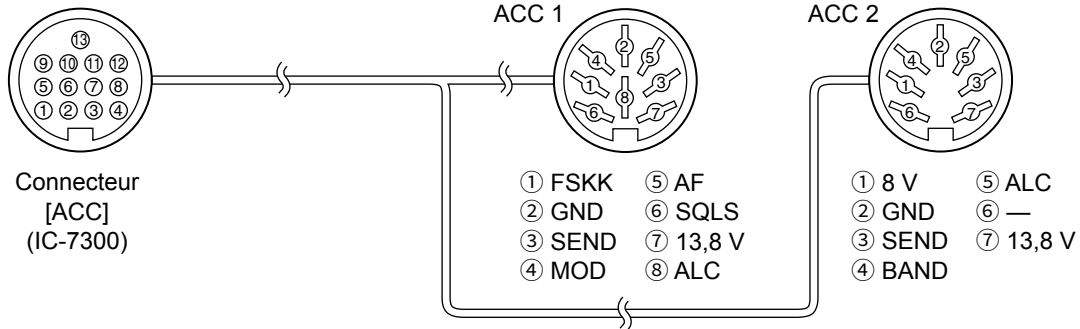

**Connecteur de microphone**

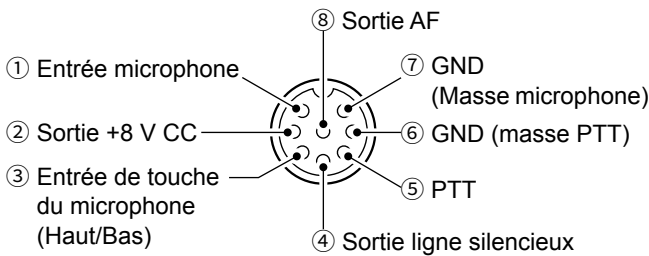

Vue du panneau avant

Numéro de broche	DESCRIPTION
①	Entrée microphone (Impédance : 600 Ω)
②	Sortie +8 V CC (Maximum 10 mA)
③	Haut : Masse Bas : Masse via 470 Ω
④	Raccordée à la terre quand le silencieux s'ouvre.
⑤	PTT*
⑥	Masse PTT
⑦	Masse microphone
⑧	Sortie AF output (varie avec la commande [AF].)

\* La fonction du commutateur [PTT] peut être personnalisée grâce à l'élément suivant.

**MENU** » **SET > Connectors > PTT Port Function**

◇ **Clavier externe**

Un circuit est utilisé pour sortir le contenu de mémoire de 4 mémoires. Vous pouvez sortir le contenu de mémoire désiré comme celui d'un Manipulateur à mémoire CW (M1 ~ M4), Mémoire vocale (T1 ~ T4), Mémoire RTTY (RT1 ~ RT4) à émettre.

- Poussez un commutateur pour envoyer les informations de mémoire.
- Maintenez le commutateur enfoncé pendant 1 seconde pour envoyer plusieurs fois les informations de mémoire.

① Pour utiliser le clavier externe, activez les éléments suivants dans l'écran de réglage CONNECTORS.

**MENU** » **SET > Connectors > External Keypad**

- VOICE : ON
- KEYER : ON
- RTTY : ON

① Le clavier externe n'est pas fourni par Icom.  
(Fourni par l'utilisateur)

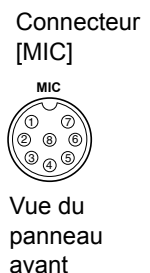
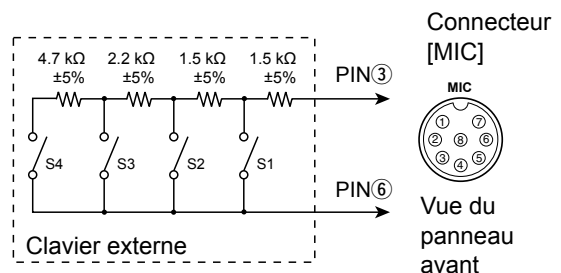

## Connecteur de PIOCHE

Pour connexion à une pioche simple CW ou à un manipulateur double contact : 6,35 mm (1/4 po) (d)

En cas de connexion à une pioche simple CW.

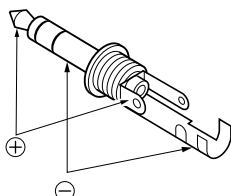

En cas de connexion à un manipulateur double contact et utilisation du manipulateur électronique interne.

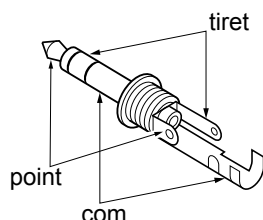

## Connecteur EXT-SP

- EXT-SP Permet de raccorder un haut-parleur externe : 3,5 mm (1/8 po) (d)
- Impédance de sortie : 4 ~ 8 Ω
  - Niveau de sortie : Plus de 2,5 W à 10 % de distorsion avec une charge de 8 Ω.

## Connecteur REMOTE

- REMOTE Utilisé pour contrôler l'IC-PW2 à l'aide du CI-V commande.
- 3,5 mm (1/8 po) (d)

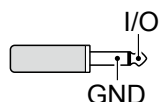

## Connecteur ALC

- ALC Pour connexion à un connecteur de sortie ALC d'un amplificateur linéaire non Icom. (Fiche Cinch)
- Tension de commande : -4 ~ 0 V

## Connecteur SEND

- SEND La borne s'abaisse lorsque l'émetteur-récepteur émet. (Fiche Cinch)
- Cette borne est utilisée pour commander un amplificateur linéaire externe non-Icom. Le courant et la tension de commande T/R doivent être inférieurs à 0,5 A et 16 V CC.

## Prise CASQUE

- PHONES Permet de raccorder un casque stéréo standard :
- 3,5 mm (1/8 po) (d)
- Impédance de sortie : 8 ~ 16 Ω
  - Niveau de sortie : Plus de 5 mW avec une charge de 8 Ω.

## Connecteur d'alimentation CC

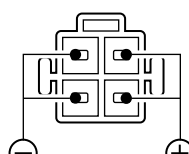

Vue du panneau arrière

Accepte l'alimentation CC régulée de 13,8 V CC ±15 % via le câble d'alimentation CC fourni.

**⚠ AVERTISSEMENT ! NE JAMAIS inverser la polarité du câble d'alimentation CC.**

# REMARQUES CONCERNANT L'INSTALLATION

Pour l'installation d'une station de base amateur il est recommandé de calculer le dégagement devant le réseau d'antenne en fonction de l'EIRP (puissance isotrope rayonnée équivalente). La hauteur libre à respecter sous l'antenne peut être déterminée dans la plupart des cas à partir de la puissance RF aux bornes des connecteurs d'antenne.

Des recommandations de limites d'exposition ont été établies pour différentes fréquences, un tableau contient les recommandations d'installation.

En dessous de 30 MHz, les limites recommandées sont exprimées en champs V/m ou A/m selon leur probabilité de propagation dans le voisinage. De même, les antennes peuvent être physiquement courtes en termes de longueur électrique et l'installation peut nécessiter un système d'accord d'antenne susceptible de créer des champs magnétiques locaux à haute intensité. L'analyse de ce genre d'installation est plus efficace si on l'associe à des recommandations d'installations telles que celles publiées dans le Bulletin 65 ET de la FCC Édition 97-01 et ses annexes, relatifs aux installations d'émission amateur. Les limites CE recommandées sont presque identiques aux spécifications limites 'discontinues' de la FCC et des tableaux indiquent les distances de sécurité précalculées pour différents types d'antennes pour différentes bandes de fréquences. Pour une information plus détaillée, visiter le site Internet <http://www.arrl.org/>.

## • Installation radioamateur typique

La distance d'exposition suppose que le diagramme de rayonnement prédominant est orienté en avant et que la radiation vers le bas est au gain unité (affaiblissement du lobe latéral égal au gain du lobe principal). La plupart des antennes à gain modernes remplissent cette condition. On considère que les personnes exposées sous le réseau d'antenne ont une taille standard de 1,80 m.

Les valeurs sont indiquées en prenant en compte les pires cas d'émission d'une porteuse constante.

Les limites de densité de puissance suivantes sont recommandées pour les bandes 10 MHz et supérieures :

10 à 50 MHz 2 W/m<sup>2</sup>

## Dégagement vertical par sortie EIRP

1 Watts 2,1 m  
10 Watts 2,8 m  
25 Watts 3,4 m  
100 Watts 5 m  
1000 Watts 12 m

## Dégagement en avant par sortie EIRP

100 Watts 2 m  
1000 Watts 6,5 m  
10 000 Watts 20 m  
100 000 Watts 65 m

Dans tous les cas imaginables le risque est lié à l'utilisation de l'émetteur pendant de longues périodes. (les recommandations réelles de limite sont indiquées comme une moyenne pendant 6 minutes) Normalement les périodes d'émission continues n'atteignent pas cette durée. Certaines licences radio exigent la présence d'un dispositif temporisé de coupure automatique de l'émetteur après 1 à 2 minutes, par exemple.

De même, certains modes d'émission SSB, CW, AM etc. ont une puissance moyenne d'émission inférieure et le risque potentiel est donc inférieur.

